

PLANTA BAIXA - TERREO  
esc: 1:50

CONVERSÕES DE DIÂMETROS  
OS DIÂMETROS DOS TUBOS DE PVC DEVEM SER CONVERTIDOS SEGUNDO TABELA ABAIXO:

DIÂMETRO EM MILÍMETROS	DIÂMETRO EM POLEGADAS
20	3/4"
25	1"
32	1 1/4"
40	1 1/2"
50	2"
75	3"
100	4"
150	6"
200	8"

QUANTITATIVO  
CAIXA DE ÁGUA PLUVIAL (80X80X80) 02 UN

**SIMBOLOGIA**

	AP - ÁGUA PLUVIAL
	CAIXA ÁGUA PLUVIAL (CAP)

**NOTAS**

- PARA AS TUBULAÇÕES DE ÁGUA PLUVIAL UTILIZAR COMO DECLIVIDADE MÍNIMA OS SEGUINTES VALORES: Ø150mm=2,0% Ø100mm=2,0% Ø75mm e 50mm=2,0%.
- A LOCALIZAÇÃO DAS CAIXAS E INCLINAÇÕES DAS TUBULAÇÕES SE DARA EM FUNÇÃO DA IMPLANTAÇÃO E DECLIVIDADE DO TERRENO. OS DETALHES AQUI APRESENTADOS SÃO ORIENTATIVOS.
- SEMPRE SER INSTALADO RALO HEMISFÉRICO (ABACA) NO INTERIOR DAS CALHAS, JUNTO ÀS PRAUMADAS DE AP (VER DETALHE GÊNÉRICO).
- AS ÁGUAS PLUVIAIS, APÓS COLETADAS, NÃO PODERÃO SER LANÇADAS NO SISTEMA DE ESGOTO SANITÁRIO.
- INSTALAR CURVA 90º E INSERIR EM TODOS OS PÉS DAS PRAUMADAS DE AP.
- OS TUBOS DE FERRO SER ENCAIXADOS NAS CONEÇÕES POR MEIO DE MÉTODOS APROPRIADOS. NUNCA UTILIZANDO AQUECIMENTO (FOGO) PARA SUBSTITUIR CONEÇÕES.

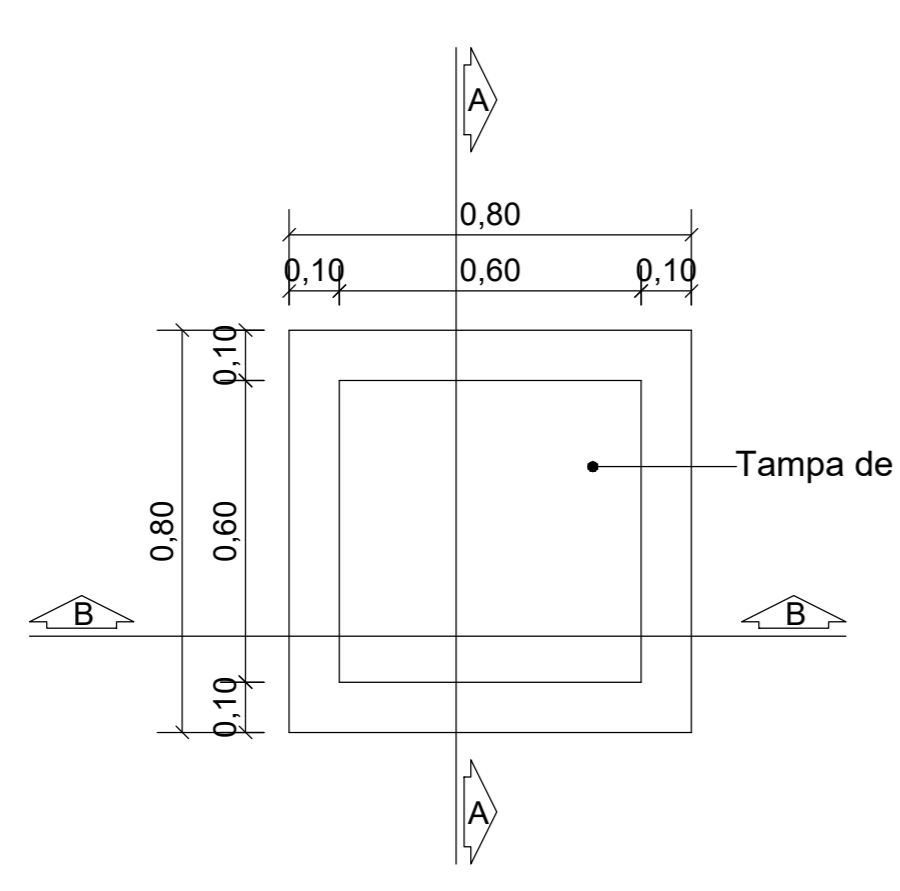

PLANTA BAIXA - CAIXA DE AREIA  
CAP 01, 02, 03, 04, 05 E 06  
COTAS  
esc: 1:15

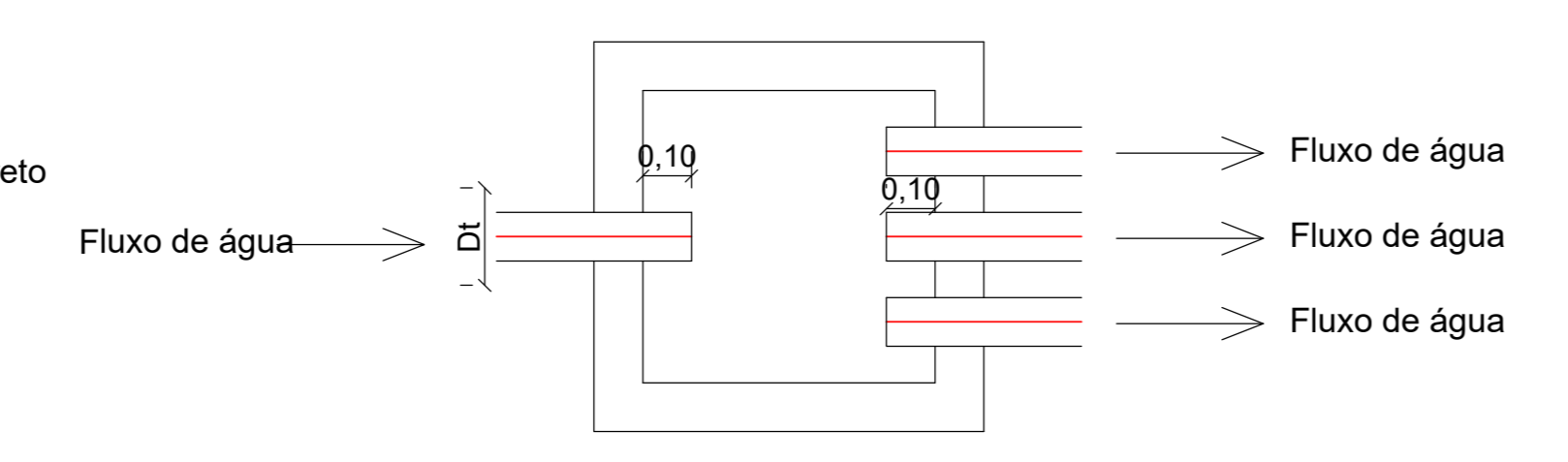

PLANTA BAIXA - CAIXA DE AREIA  
CAP 01, 02, 03, 04, 05 E 06  
VISTA INTERNA  
esc: 1:15

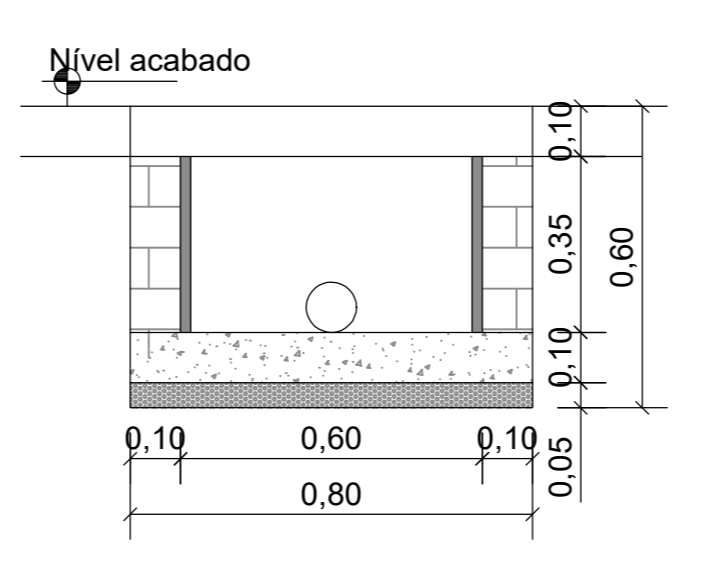

CORTE AA - CAIXA DE AREIA  
CAP 01, 02, 03, 04, 05 E 06  
COTAS  
esc: 1:15

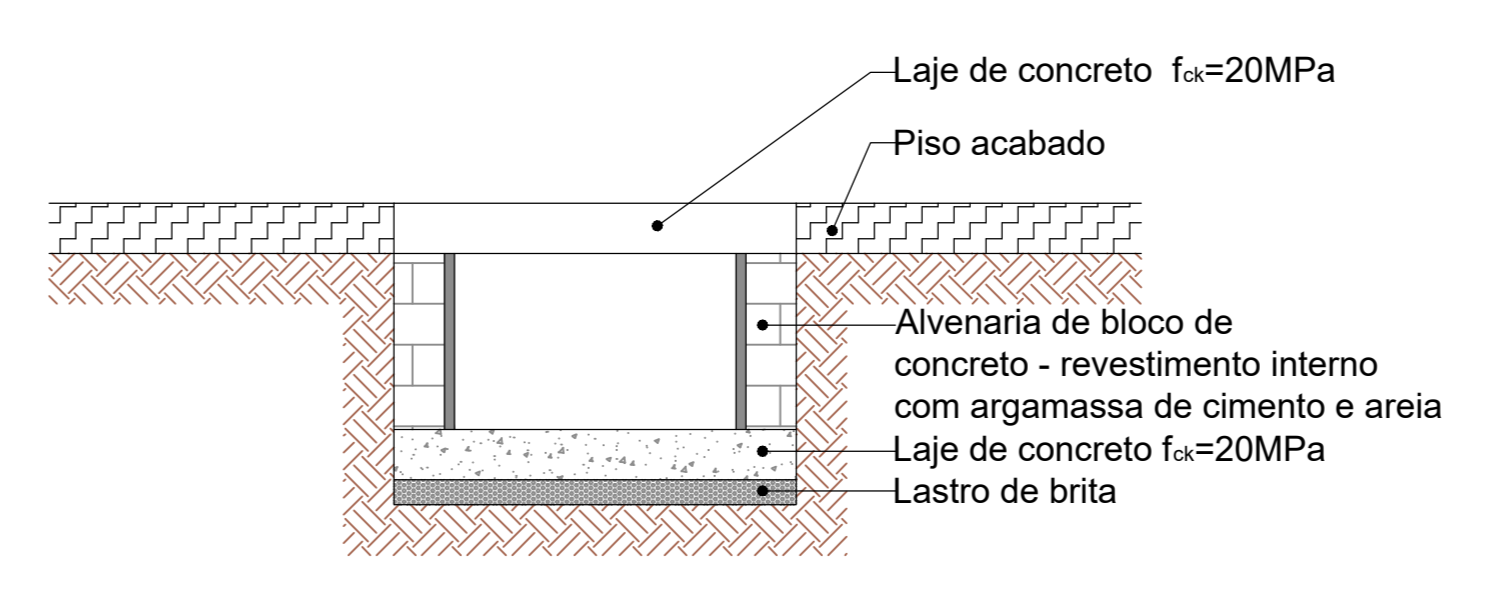

CORTE BB - CAIXA DE AREIA  
CAP 01, 02, 03, 04, 05 E 06  
VISTA INTERNA  
esc: 1:15

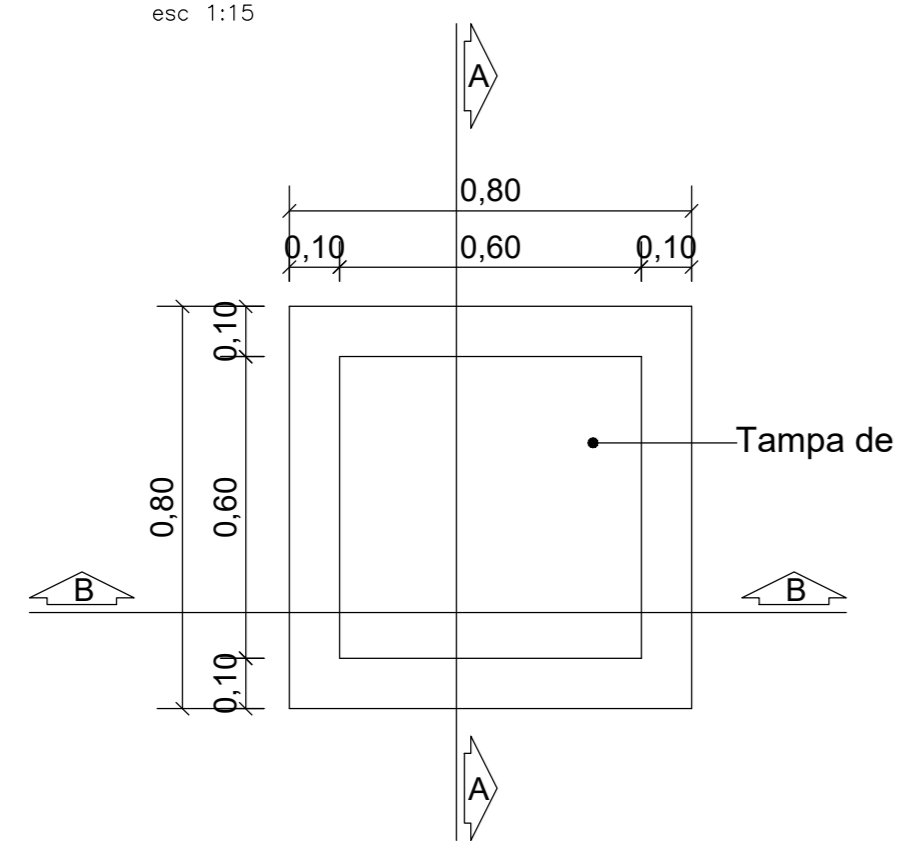

PLANTA BAIXA - CAIXA DE INSPEÇÃO  
CI 01, 02, 03 E 04  
COTAS  
esc: 1:15

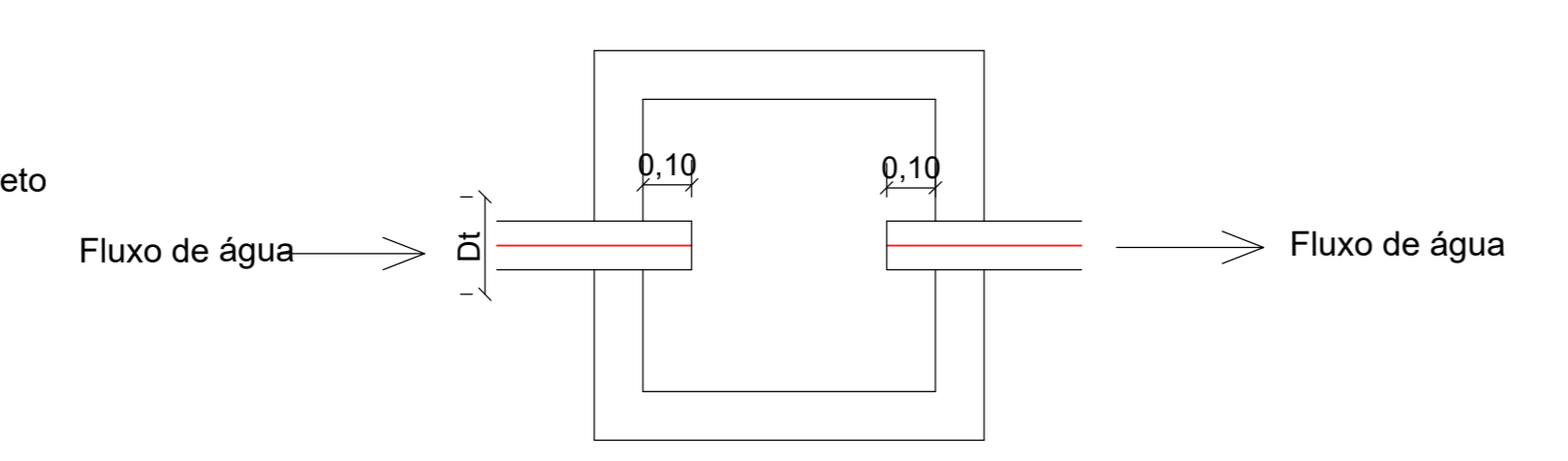

PLANTA BAIXA - CAIXA DE INSPEÇÃO  
CI 01, 02, 03 E 04  
VISTA INTERNA  
esc: 1:15

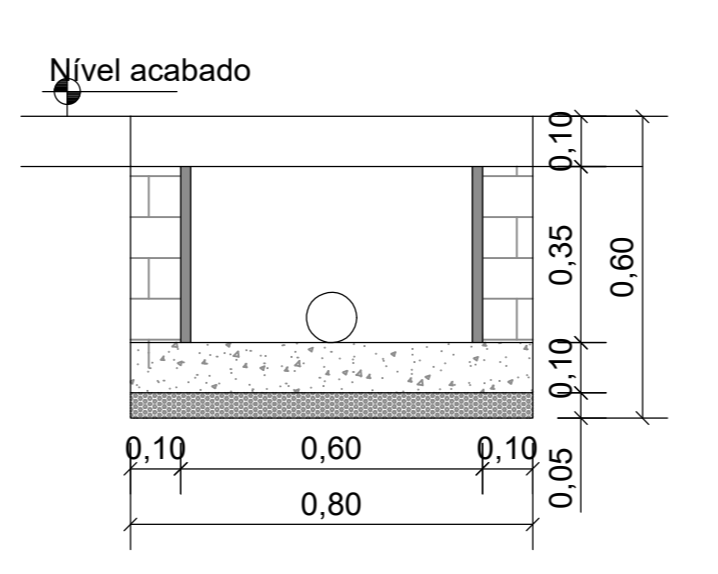

CORTE AA - CAIXA DE INSPEÇÃO  
CI 01, 02, 03 E 04  
COTAS  
esc: 1:15

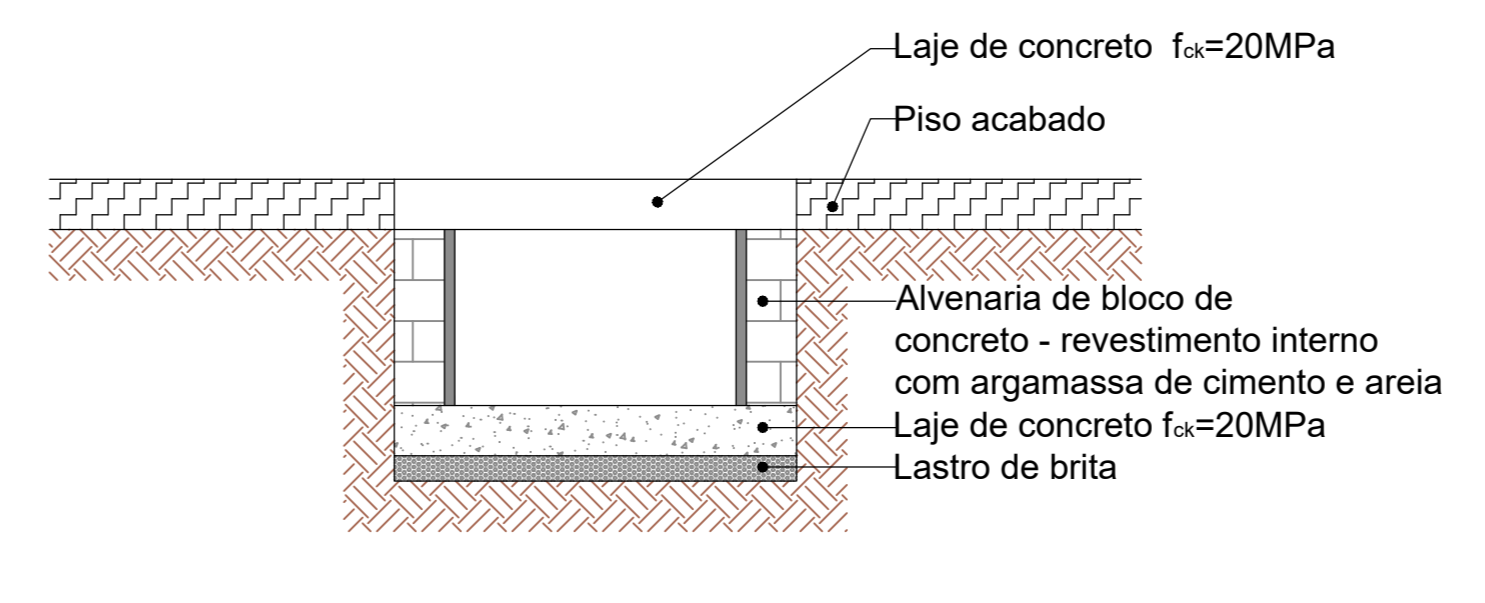

CORTE BB - CAIXA DE INSPEÇÃO  
CI 01, 02, 03 E 04  
VISTA INTERNA  
esc: 1:15

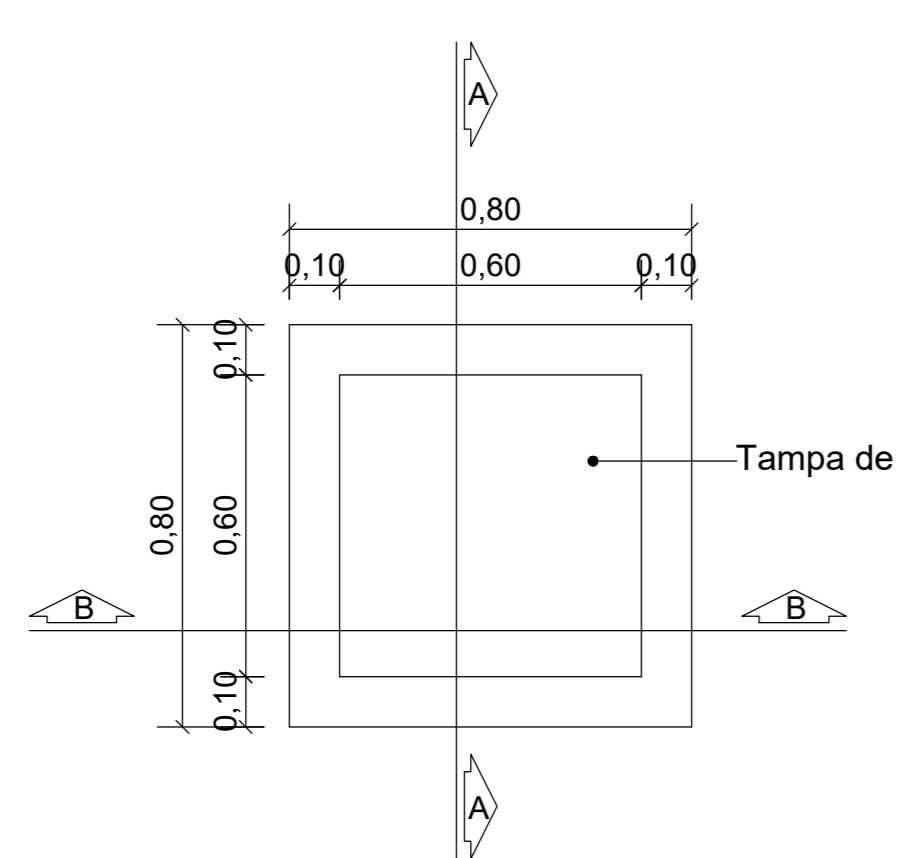

PLANTA BAIXA - CAIXA DE GORDURA  
CG 01  
COTAS  
esc: 1:15

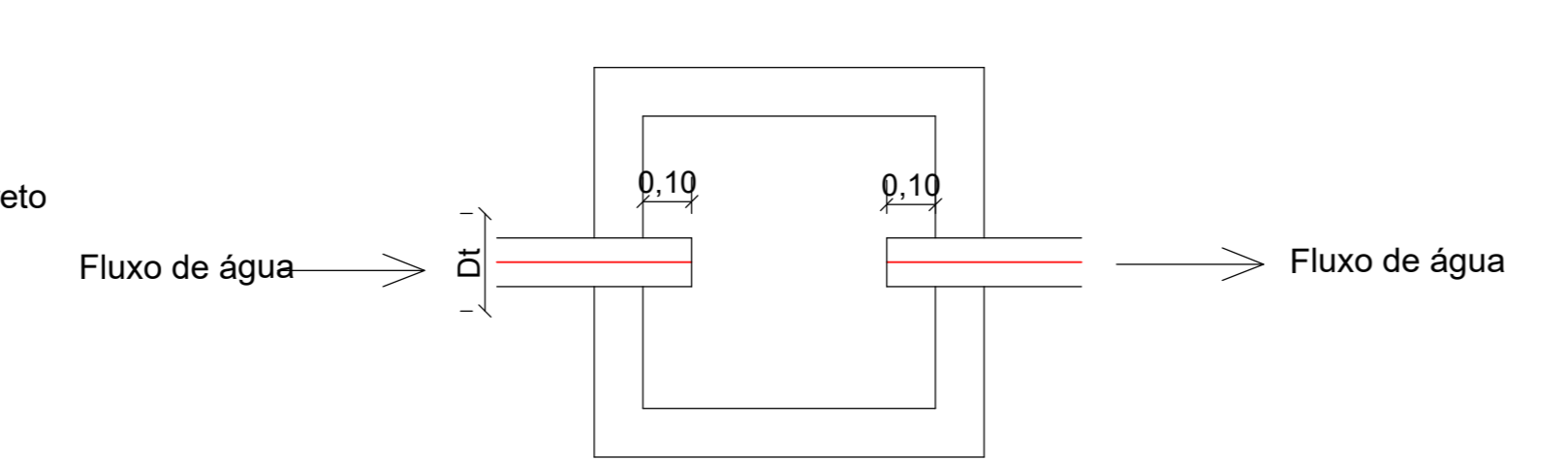

PLANTA BAIXA - CAIXA DE GORDURA  
CG 01  
VISTA INTERNA  
esc: 1:15

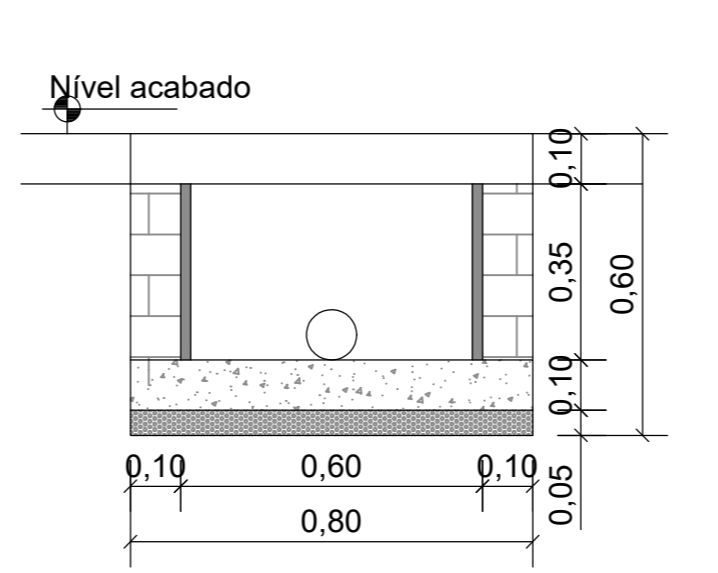

CORTE AA - CAIXA DE GORDURA  
CG 01  
COTAS  
esc: 1:15

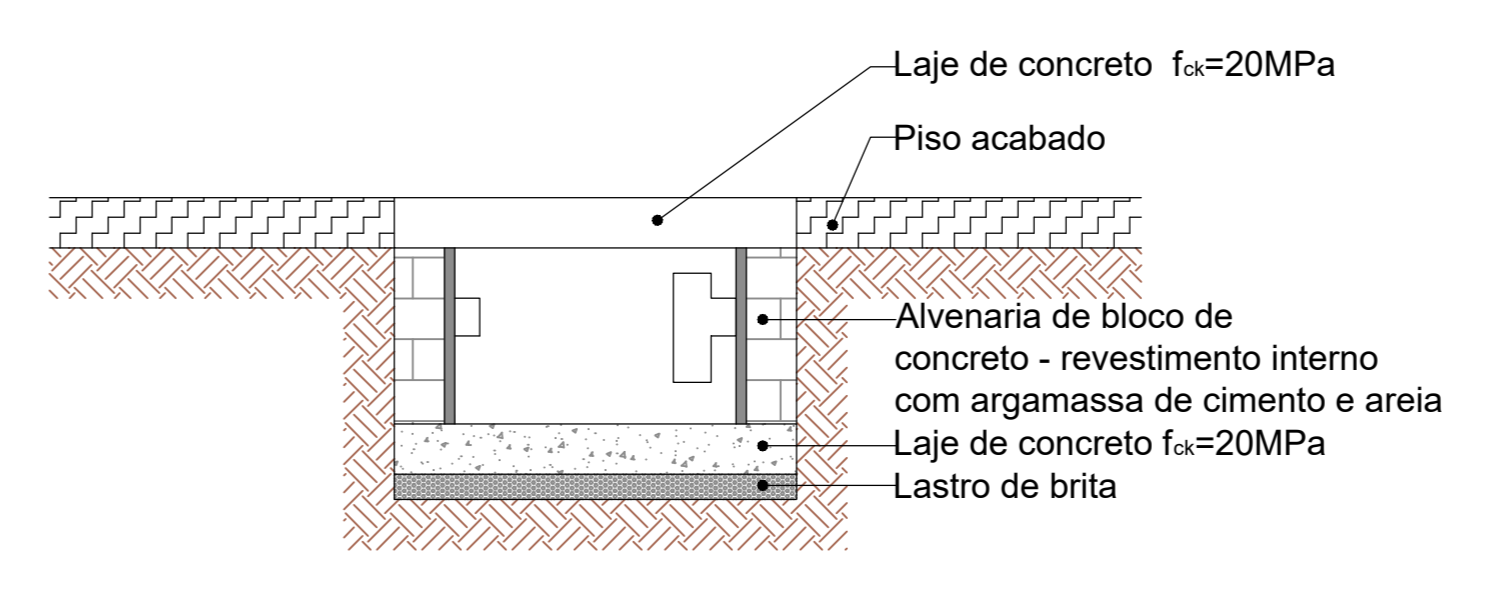

CORTE BB - CAIXA DE GORDURA  
CG 01  
VISTA INTERNA  
esc: 1:15

**PREFEITURA MUNICIPAL DE MURIAÉ**  
SECRETARIA DE EDUCAÇÃO

REFORMA DA ESCOLA MUNICIPAL PROF. STELLA FIDELIS  
PROJETO DE REFORMA - PROJETO DE INSTALAÇÕES  
HIDROSSANITÁRIA - ÁGUA PLUVIAL E DETALHAMENTO DAS CAIXAS

PREFEITURA DE MURIAÉ / CNPJ: 17.947.581/0001-76

DESCRÇÃO:  
PROJETO HIDROSSANITÁRIO PARA REFORMA DA ESCOLA MUNICIPAL PROFESSORA STELLA FIDELIS, MURIAÉ.

SECRETARIA DE EDUCAÇÃO: LOCAL: RUA BARBARA DE ANDRADE, 144 - BARRIO AEROPORTO - MURIAÉ - MG

Secretária Maria da Conceição Rodrigues de Souza

ARQUIVO: EM STELLA FIDELIS HIDROSSANITARIO.DWG

R. T. PROJETO

ESC. INDICADAS

Engenheiro Civil: CREA/MG nº 2020190179/D

DATA: OUTUBRO / 2020

FOLHA: 04/04