

V1

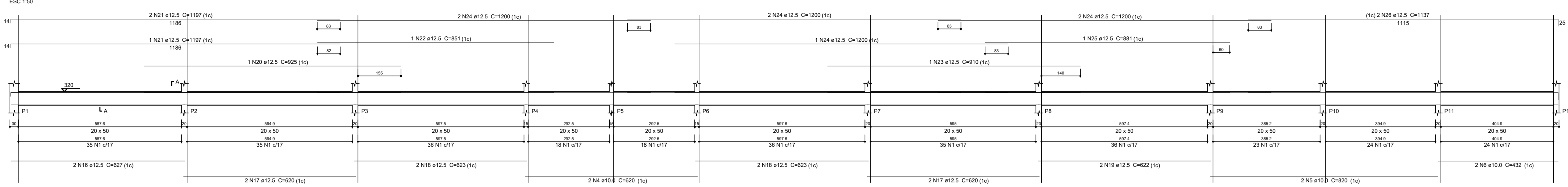

V10

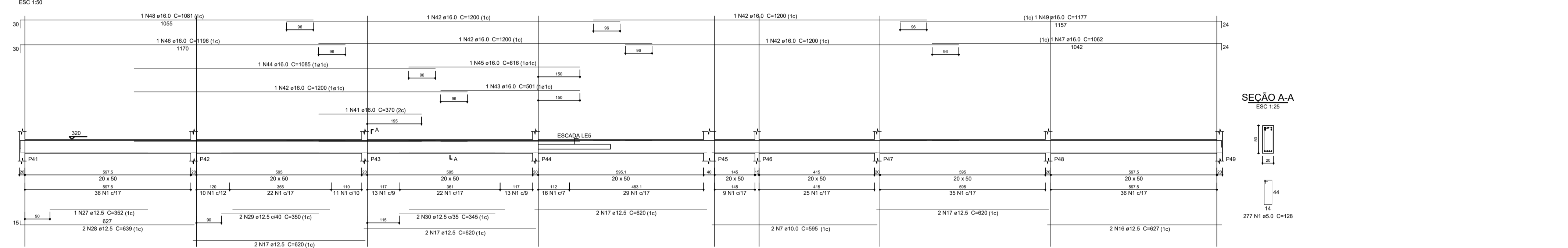

V19

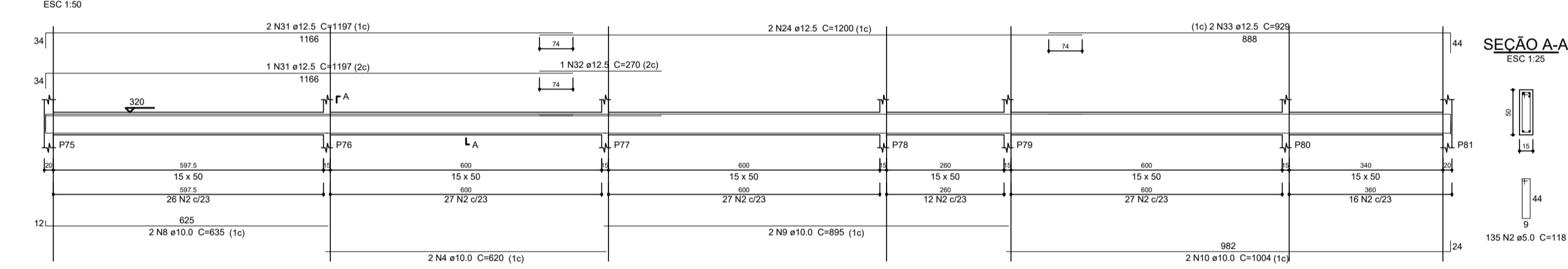

V24

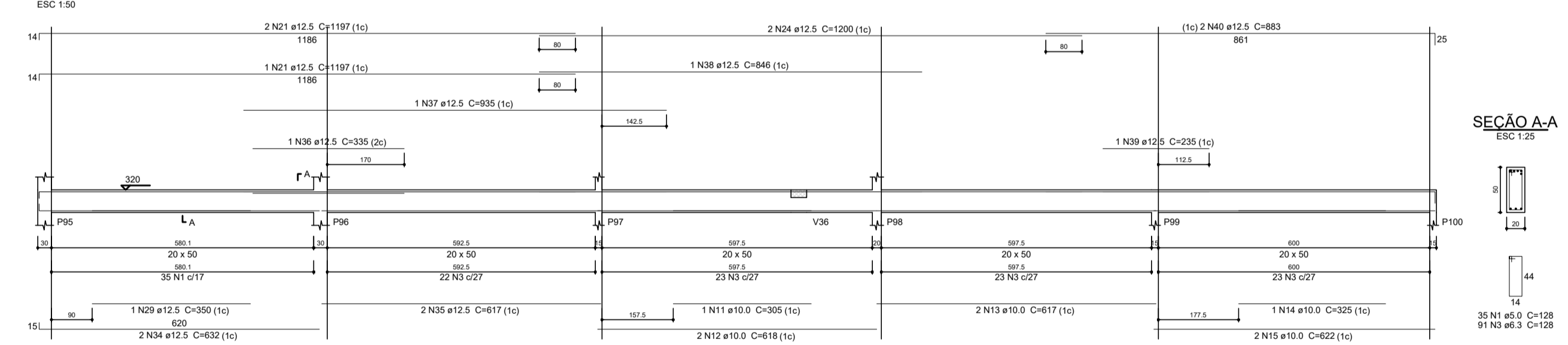

Relação do aço

CAISO	N	DIAM (mm)	QUANT	C.TOTAL (cm)	QUANT	PESO (kg)
1	125	12.5	125	1562.5	125	192.5
2	135	12.5	135	1687.5	135	210.0
3	128	12.5	128	1600.0	128	196.0
4	120	12.5	120	1500.0	120	180.0
5	110	12.5	110	1375.0	110	170.0
6	100	12.5	100	1250.0	100	155.0
7	90	12.5	90	1125.0	90	140.0
8	80	12.5	80	1000.0	80	125.0
9	70	12.5	70	875.0	70	110.0
10	60	12.5	60	750.0	60	95.0
11	50	12.5	50	625.0	50	80.0
12	40	12.5	40	500.0	40	65.0
13	30	12.5	30	375.0	30	50.0
14	20	12.5	20	250.0	20	35.0
15	10	12.5	10	125.0	10	17.5
16	10	12.5	10	125.0	10	17.5
17	10	12.5	10	125.0	10	17.5
18	10	12.5	10	125.0	10	17.5
19	10	12.5	10	125.0	10	17.5
20	10	12.5	10	125.0	10	17.5
21	10	12.5	10	125.0	10	17.5
22	10	12.5	10	125.0	10	17.5
23	10	12.5	10	125.0	10	17.5
24	10	12.5	10	125.0	10	17.5
25	10	12.5	10	125.0	10	17.5
26	10	12.5	10	125.0	10	17.5
27	10	12.5	10	125.0	10	17.5
28	10	12.5	10	125.0	10	17.5
29	10	12.5	10	125.0	10	17.5
30	10	12.5	10	125.0	10	17.5
31	10	12.5	10	125.0	10	17.5
32	10	12.5	10	125.0	10	17.5
33	10	12.5	10	125.0	10	17.5
34	10	12.5	10	125.0	10	17.5
35	10	12.5	10	125.0	10	17.5
36	10	12.5	10	125.0	10	17.5
37	10	12.5	10	125.0	10	17.5
38	10	12.5	10	125.0	10	17.5
39	10	12.5	10	125.0	10	17.5
40	10	12.5	10	125.0	10	17.5
41	10	12.5	10	125.0	10	17.5
42	10	12.5	10	125.0	10	17.5
43	10	12.5	10	125.0	10	17.5
44	10	12.5	10	125.0	10	17.5
45	10	12.5	10	125.0	10	17.5
46	10	12.5	10	125.0	10	17.5
47	10	12.5	10	125.0	10	17.5
48	10	12.5	10	125.0	10	17.5
49	10	12.5	10	125.0	10	17.5

Resumo do aço

CAISO	DIAM (mm)	C.TOTAL (cm)	QUANT	PESO (kg)
1	12.5	1562.5	125	192.5
2	12.5	1687.5	135	210.0
3	12.5	1600.0	128	196.0
4	12.5	1500.0	120	180.0
5	12.5	1375.0	110	170.0
6	12.5	1250.0	100	155.0
7	12.5	1125.0	90	140.0
8	12.5	1000.0	80	125.0
9	12.5	875.0	70	110.0
10	12.5	750.0	60	95.0
11	12.5	625.0	50	80.0
12	12.5	500.0	40	65.0
13	12.5	375.0	30	50.0
14	12.5	250.0	20	35.0
15	12.5	125.0	10	17.5
16	12.5	125.0	10	17.5
17	12.5	125.0	10	17.5
18	12.5	125.0	10	17.5
19	12.5	125.0	10	17.5
20	12.5	125.0	10	17.5
21	12.5	125.0	10	17.5
22	12.5	125.0	10	17.5
23	12.5	125.0	10	17.5
24	12.5	125.0	10	17.5
25	12.5	125.0	10	17.5
26	12.5	125.0	10	17.5
27	12.5	125.0	10	17.5
28	12.5	125.0	10	17.5
29	12.5	125.0	10	17.5
30	12.5	125.0	10	17.5
31	12.5	125.0	10	17.5
32	12.5	125.0	10	17.5
33	12.5	125.0	10	17.5
34	12.5	125.0	10	17.5
35	12.5	125.0	10	17.5
36	12.5	125.0	10	17.5
37	12.5	125.0	10	17.5
38	12.5	125.0	10	17.5
39	12.5	125.0	10	17.5
40	12.5	125.0	10	17.5
41	12.5	125.0	10	17.5
42	12.5	125.0	10	17.5
43	12.5	125.0	10	17.5
44	12.5	125.0	10	17.5
45	12.5	125.0	10	17.5
46	12.5	125.0	10	17.5
47	12.5	125.0	10	17.5
48	12.5	125.0	10	17.5
49	12.5	125.0	10	17.5

Volume de concreto (C-30) = 15.33 m³
 Área de forma = 191.78 m²

NOTAS

- 1 - MEDIDAS EM CENTIMETRO, ELEVAÇÕES EM METRO, BITOLAS EM MILÍMETRO;
- 2 - CLASSE DE AGRESSIVIDADE AMBIENTAL IV (TABELA 6.1 DA NBR6118);
- 3 - CONCRETO ESTRUTURAL C30 (fck ≥ 30 MPa), COM FATOR ÁGUA - CIMENTO (a/c) ≤ 0,55 e
- MÓDULO DE ELASTICIDADE (Eci) ≥ 30672 MPa, PARA BRITA DE GRANITO OU GNAISSE, EXCETO QUANDO INDICADO;
- 4 - CIMENTO CP11-RS;
- 5 - MÓDULO DE ELASTICIDADE SECANTE MÍNIMO DO CONCRETO ANTES DA DEFORMAÇÃO = 26,07 GPa;
- 6 - fyk = 500 MPa;
- 7 - AS MEDIDAS, COORDENADAS E ELEVAÇÕES APRESENTADAS EM PROJETO DEVERÃO SER CONFERIDAS IN LOCO;
- 8 - COBRIMENTO DAS ARMADURAS IGUAL A 3 cm.

REV.	T.E.	DESCRIÇÃO	PROJ.	PROJ.	VER.	APR.	AUT.	DATA
02	B	REVISÃO GERAL	MOQ	MOQ	MGW	MGW	AMC	11/03/22
01	B	REVISÃO GERAL	MOQ	MOQ	MGW	MGW	AMC	18/02/22
00	B	EMISSÃO INICIAL	MOQ	MOQ	MGW	MGW	AMC	20/12/21

REVISÕES

T.E.	TIPO DE EMISSÃO	(A) PRELIMINAR	(B) PARA APROVAÇÃO	(C) PARA CONHECIMENTO	(D) PARA COTAÇÃO	(E) PARA CONSTRUÇÃO	(F) CONFORME COMPRADO	(G) CONFORME CONSTRUÍDO	(H) CANCELADO
RT	ASSINATURA	PABLO HENRIQUE ALVES SILVA							DEZ/2021
PROJ	PROJETA	PABLO HENRIQUE ALVES SILVA							CREA/MG: 312850/D
SUPER	SUPERVISOR	FABÍOLA BATISTA PIRES							CREA/MG: 78.851/D

CONEP CONSULTORIA PREFEITURA MUNICIPAL DE MURIAÉ SECRETARIA DE EDUCAÇÃO

PROJETO ESTRUTURAL
 PROJETO EXECUTIVO
 BAIRRO SAFIRA
 ESCOLA MUNICIPAL SEBASTIÃO LAVIOLA
 ARMAÇÃO DAS VIGAS 10/10 (EL 320)

ESCALA INDICADA

REV.:	Nº:	OS-06/2021	FOLHA
02			22