

### Relação do aço

AÇO	N	DIAM (mm)	QUANT	C.UNIT (cm)	C.TOTAL (cm)
CA60	1	5.0	120	78	9360
	2	5.0	104	118	12272
CA50	3	8.0	2	174	348
	4	8.0	4	206	824
	5	8.0	8	324	2592
	6	8.0	8	356	2848
	7	8.0	2	210	420
	8	8.0	2	182	364
	9	8.0	4	179	716
	10	8.0	2	209	418
	11	8.0	2	211	422
	12	10.0	4	672	2688
	13	10.0	2	670	1340
	14	12.5	6	455	2730
	15	12.5	4	653	2612
	16	12.5	2	395	790
	17	12.5	2	649	1298
	18	12.5	1	211	211
	19	12.5	2	704	1408
	20	12.5	3	453	1359
	21	12.5	2	651	1302
	22	12.5	2	215	430

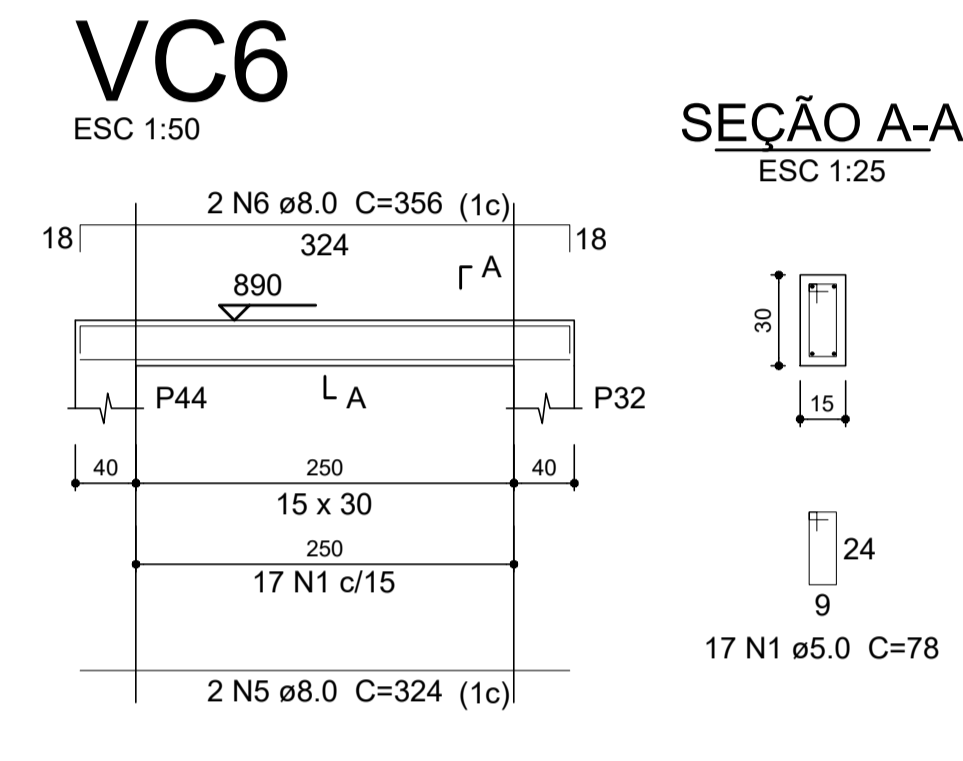
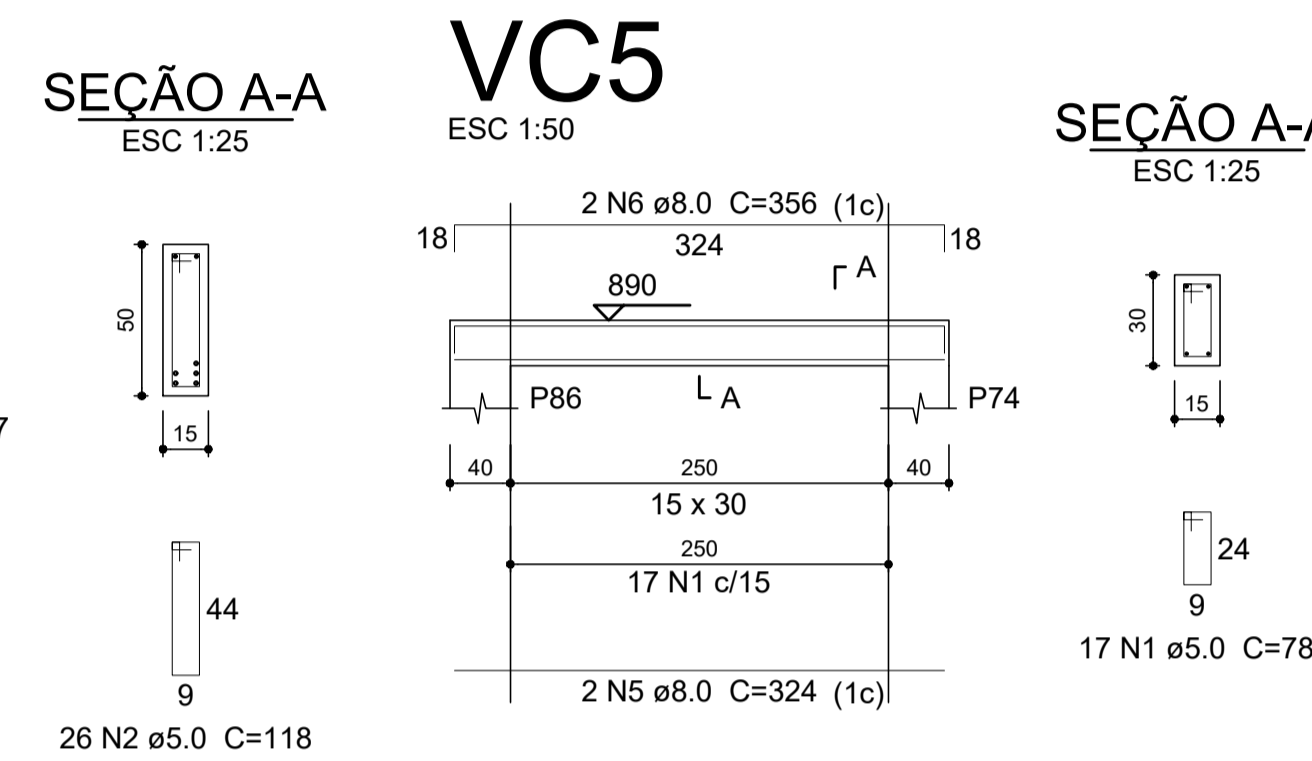
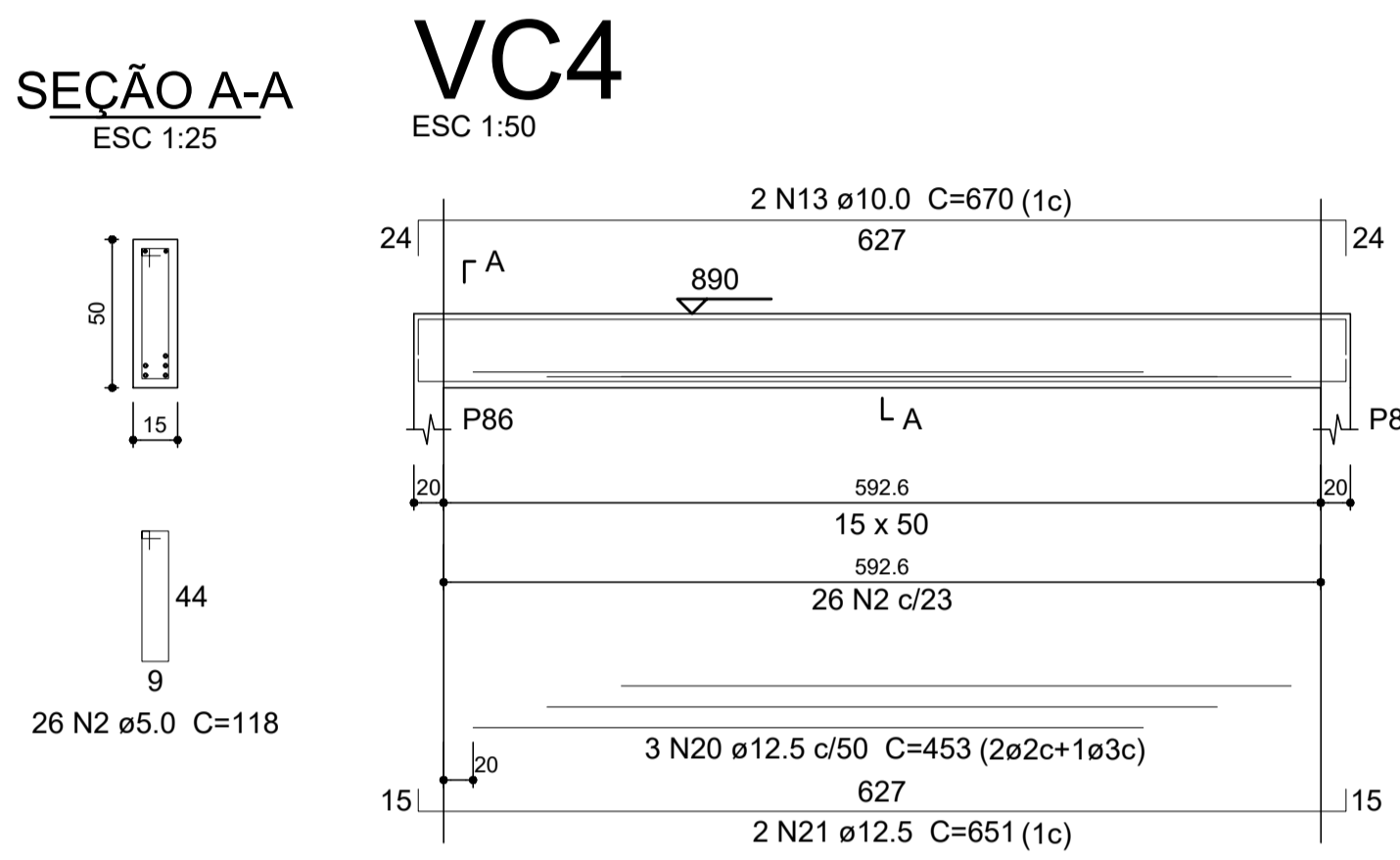
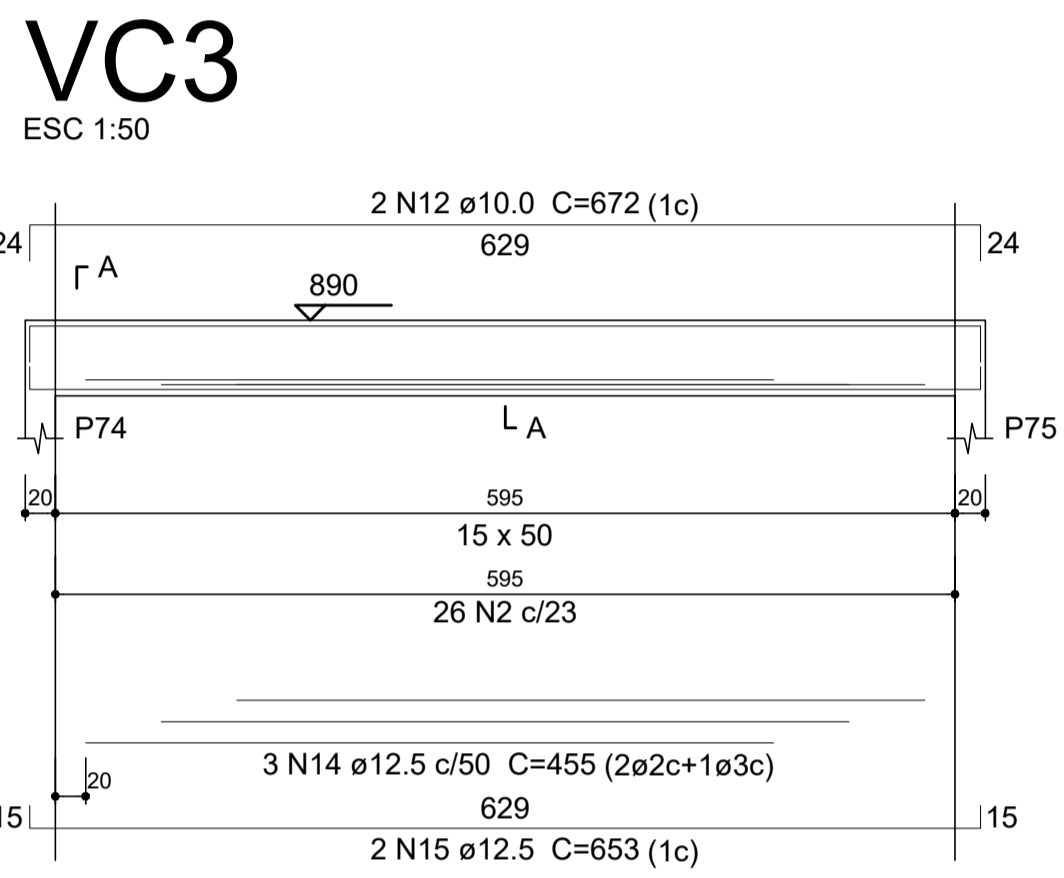

### Resumo do aço

AÇO	DIAM (mm)	C.TOTAL (m)	QUANT (Barras)	PESO (kg)
CA50	8.0	89.6	8	35.3
	10.0	40.3	4	24.8
	12.5	121.4	11	116.9
CA60	5.0	216.4	19	33.3
<b>PESO TOTAL (kg)</b>				
CA50		177.1		
CA60		33.3		

Volume de concreto (C-30) = 2.93 m³  
Área de forma = 46.29 m²

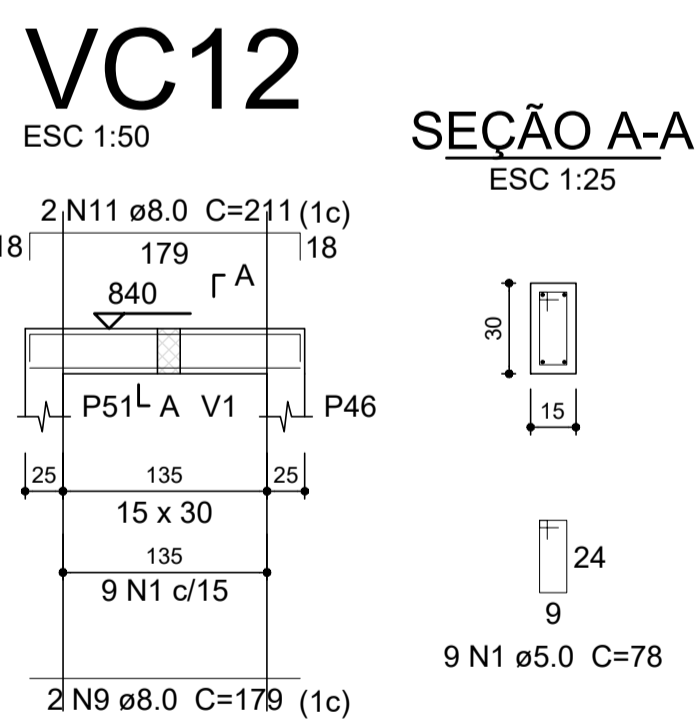
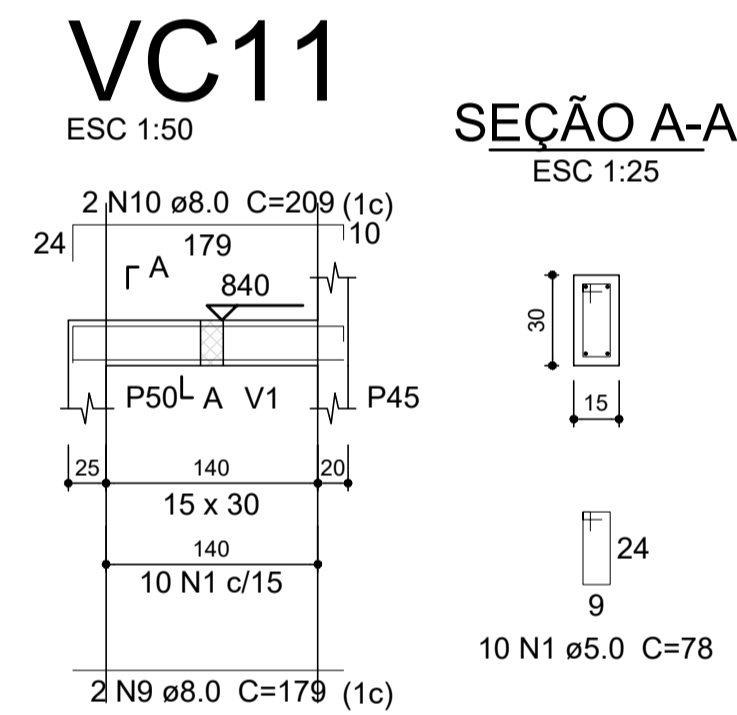
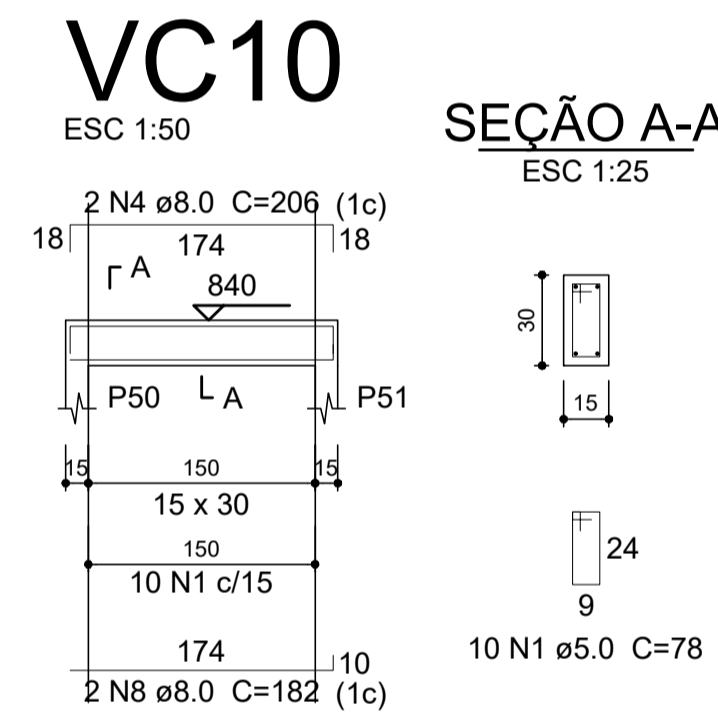
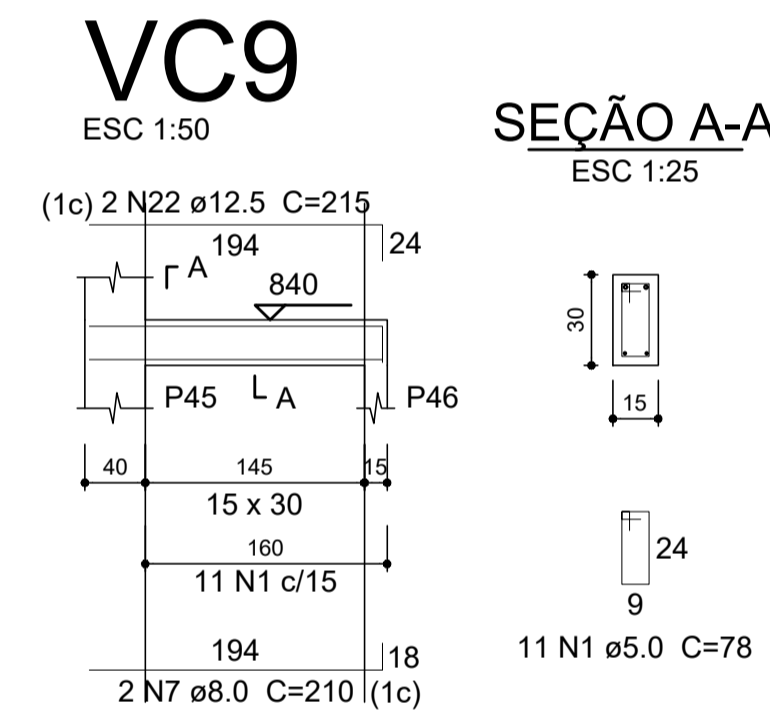
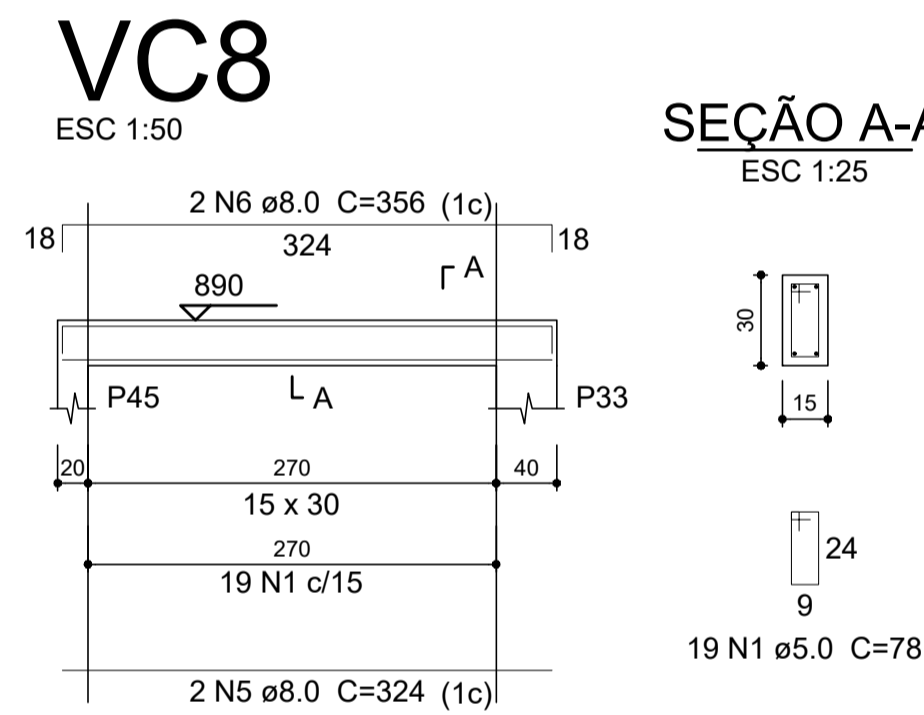
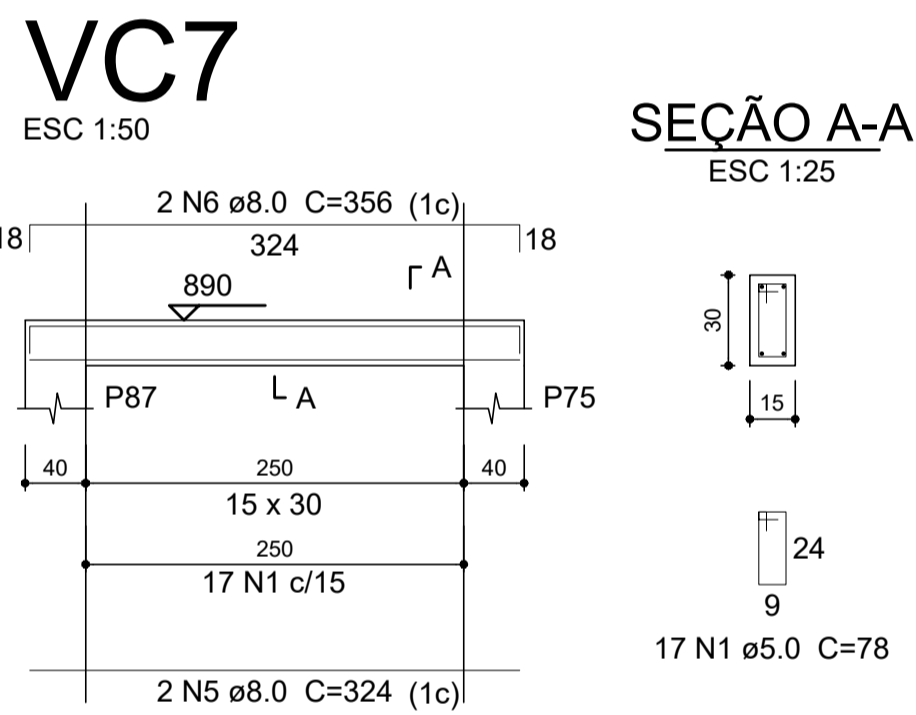

### NOTAS

- 1 - MEDIDAS EM CENTÍMETRO, ELEVAÇÕES EM METRO, BITOLAS EM MILÍMETRO;
- 2 - CLASSE DE AGRESSIVIDADE AMBIENTAL IV (TABELA 6.1 DA NBR6118);
- 3 - CONCRETO ESTRUTURAL: C30 (f<sub>ck</sub> ≥ 30 MPa), COM FATOR ÁGUA - CIMENTO (a/c) ≤ 0,55 e MÓDULO DE ELASTICIDADE (E<sub>cd</sub>) ≥ 30672 MPa, PARA BRITA DE GRANITO OU GNAISSO. EXCETO QUANDO INDICADO;
- 4 - CIMENTO CPIII-RS;
- 5 - MÓDULO DE ELASTICIDADE SECANTE MÍNIMO DO CONCRETO ANTES DA DESFORMA = 26,07 GPa;
- 6 - f<sub>yk</sub> = 500 MPa;
- 7 - AS MEDIDAS, COORDENADAS E ELEVAÇÕES APRESENTADAS EM PROJETO DEVERÃO SER CONFERIDAS IN LOCO;
- 8 - COBRIMENTO DAS ARMADURAS IGUAL A 3 cm.

REV.	T.E.	DESCRIÇÃO	PROJ.	PROJ.	VER.	APR.	AUT.	DATA
02	B	REVISÃO GERAL	MOQ	MOQ	MGW	MGW	AMC	11/03/22
01	B	REVISÃO GERAL	MOQ	MOQ	MGW	MGW	AMC	18/02/22
00	B	EMISSÃO INICIAL	MOQ	MOQ	MGW	MGW	AMC	20/12/21

### REVISÕES

T.E.	TIPO DE EMISSÃO	(A) PRELIMINAR PARA APROVAÇÃO	(B) PARA COTAÇÃO	(C) CONFORME CONSTRUÍDO
RT	ASSINATURA	ASSINATURA		DATA
	NOME	PABLO HENRIQUE ALVES SILVA		DEZ/2021
	PROJETISTA	PABLO HENRIQUE ALVES SILVA		
	SUPERVISOR	FABÍOLA BATISTA PIRES		

**CONEPPI CONSULTORIA** PREFEITURA MUNICIPAL DE MURIAÉ SECRETARIA DE EDUCAÇÃO

**PROJETO ESTRUTURAL**  
PROJETO EXECUTIVO  
BAIRRO SAFIRA  
ESCOLA MUNICIPAL SEBASTIÃO LAVIOLA  
ARMAÇÃO DAS VIGAS (EL 890)

ESCALA INDICADA

REV.: 02 Nº: OS-06/2021 FOLHA 36