

Forma do pavimento Nivel superior  
escala 1:50

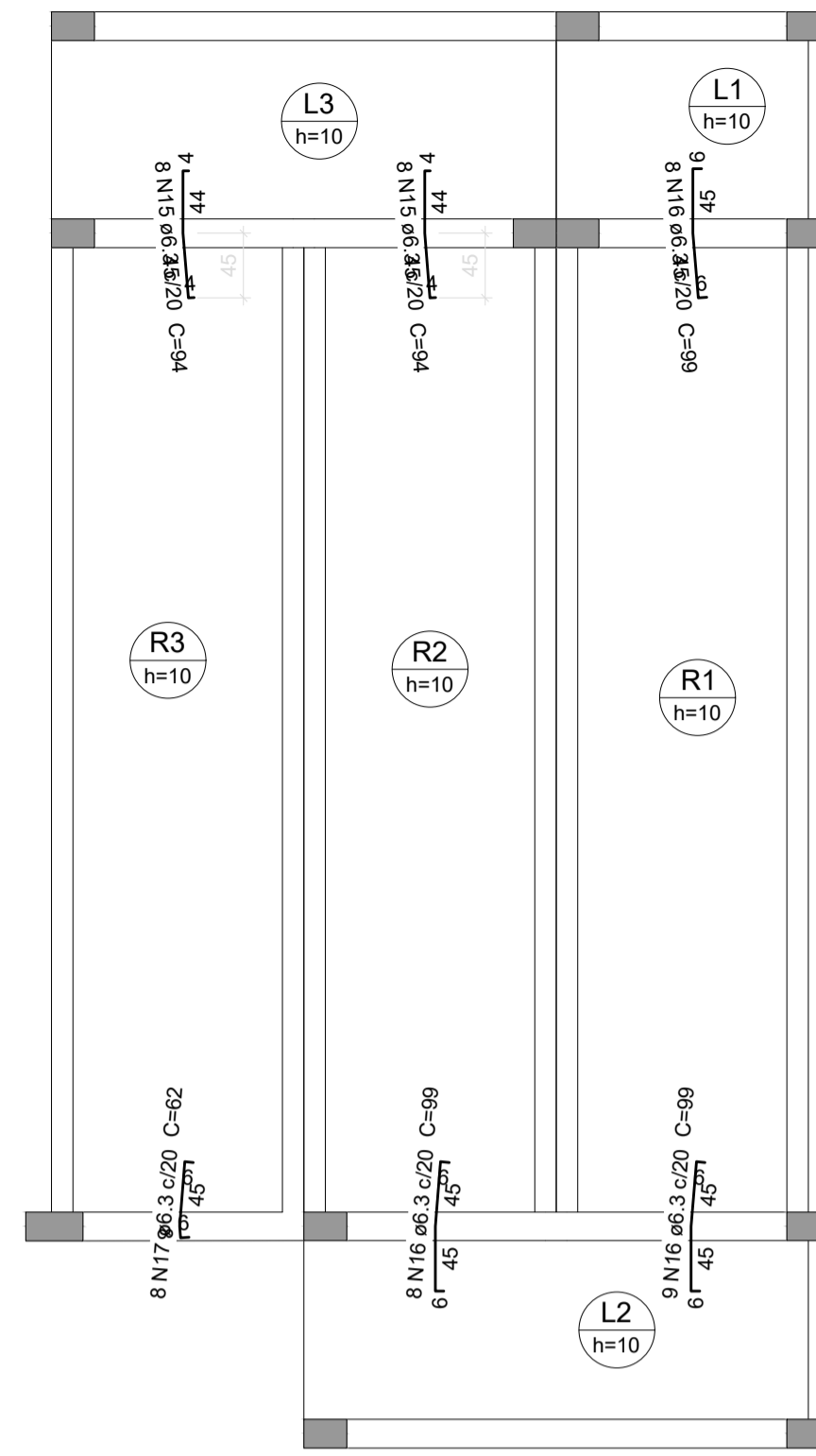

Armação negativa  
escala 1:50

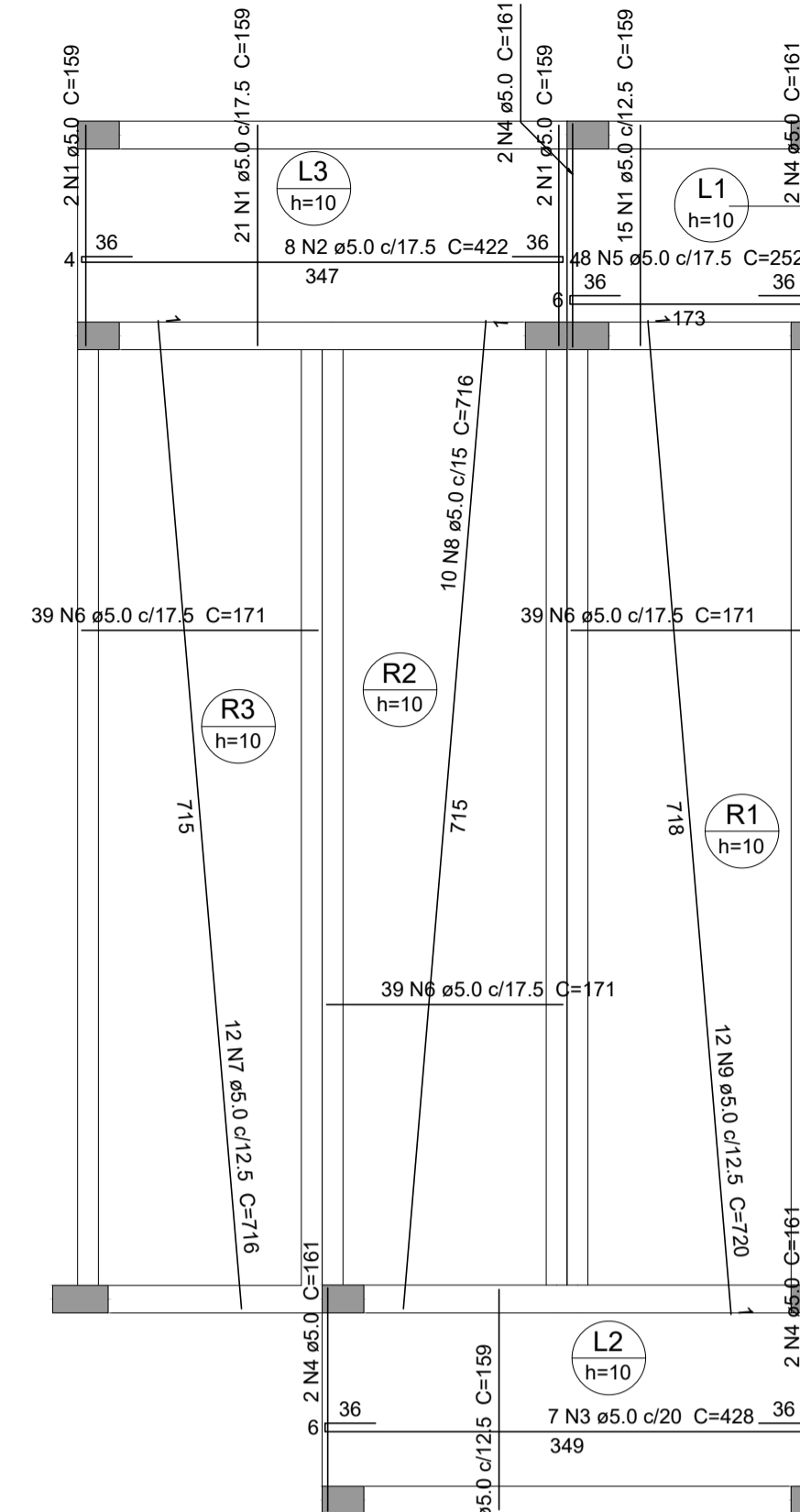

Armação positiva  
escala 1:50

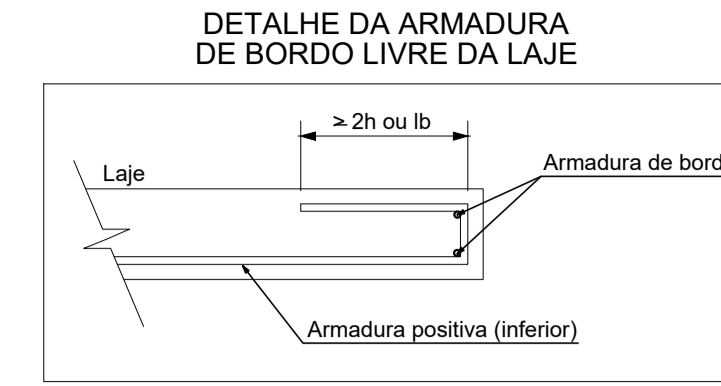

Resumo do aço

AÇO	DIAM (mm)	C.TOTAL (m)	QUANT + 10% (Barras)	PESO + 10% (kg)
CA50	6.3	245.7	23	66.1
CA60	10.0	522.4	48	354.2
CA60	5.0	1304.8	120	221.2
PESO TOTAL (kg)				
CA50	420.4			
CA60	221.2			

Volume de concreto (C-25) = 11.24 m<sup>3</sup>  
Área de forma = 133.99 m<sup>2</sup>

PILARES

NIVEL SUPERIOR - L2

SEÇÃO ESC 1:20

SEÇÃO A-A ESC 1:25

SEÇÃO B-B ESC 1:25

SEÇÃO A-A ESC 1:25

SEÇÃO B-B ESC 1:25

SEÇÃO A-A ESC 1:25

SEÇÃO B-B ESC 1:25

SEÇÃO A-A ESC 1:25

SEÇÃO B-B ESC 1:25

SEÇÃO A-A ESC 1:25

SEÇÃO B-B ESC 1:25

SEÇÃO A-A ESC 1:25

SEÇÃO B-B ESC 1:25

SEÇÃO A-A ESC 1:25

SEÇÃO B-B ESC 1:25

SEÇÃO A-A ESC 1:25

SEÇÃO B-B ESC 1:25

SEÇÃO A-A ESC 1:25

SEÇÃO B-B ESC 1:25

SEÇÃO A-A ESC 1:25

SEÇÃO B-B ESC 1:25

SEÇÃO A-A ESC 1:25

SEÇÃO B-B ESC 1:25

SEÇÃO A-A ESC 1:25

SEÇÃO B-B ESC 1:25

SEÇÃO A-A ESC 1:25

SEÇÃO B-B ESC 1:25

SEÇÃO A-A ESC 1:25

SEÇÃO B-B ESC 1:25

SEÇÃO A-A ESC 1:25

SEÇÃO B-B ESC 1:25

SEÇÃO A-A ESC 1:25

SEÇÃO B-B ESC 1:25

SEÇÃO A-A ESC 1:25

SEÇÃO B-B ESC 1:25

SEÇÃO A-A ESC 1:25

SEÇÃO B-B ESC 1:25

SEÇÃO A-A ESC 1:25

SEÇÃO B-B ESC 1:25

SEÇÃO A-A ESC 1:25

SEÇÃO B-B ESC 1:25

SEÇÃO A-A ESC 1:25

SEÇÃO B-B ESC 1:25

SEÇÃO A-A ESC 1:25

SEÇÃO B-B ESC 1:25

SEÇÃO A-A ESC 1:25

SEÇÃO B-B ESC 1:25

SEÇÃO A-A ESC 1:25

SEÇÃO B-B ESC 1:25

SEÇÃO A-A ESC 1:25

SEÇÃO B-B ESC 1:25

SEÇÃO A-A ESC 1:25

SEÇÃO B-B ESC 1:25

SEÇÃO A-A ESC 1:25

SEÇÃO B-B ESC 1:25

SEÇÃO A-A ESC 1:25

SEÇÃO B-B ESC 1:25

SEÇÃO A-A ESC 1:25

SEÇÃO B-B ESC 1:25

SEÇÃO A-A ESC 1:25

SEÇÃO B-B ESC 1:25

SEÇÃO A-A ESC 1:25

SEÇÃO B-B ESC 1:25

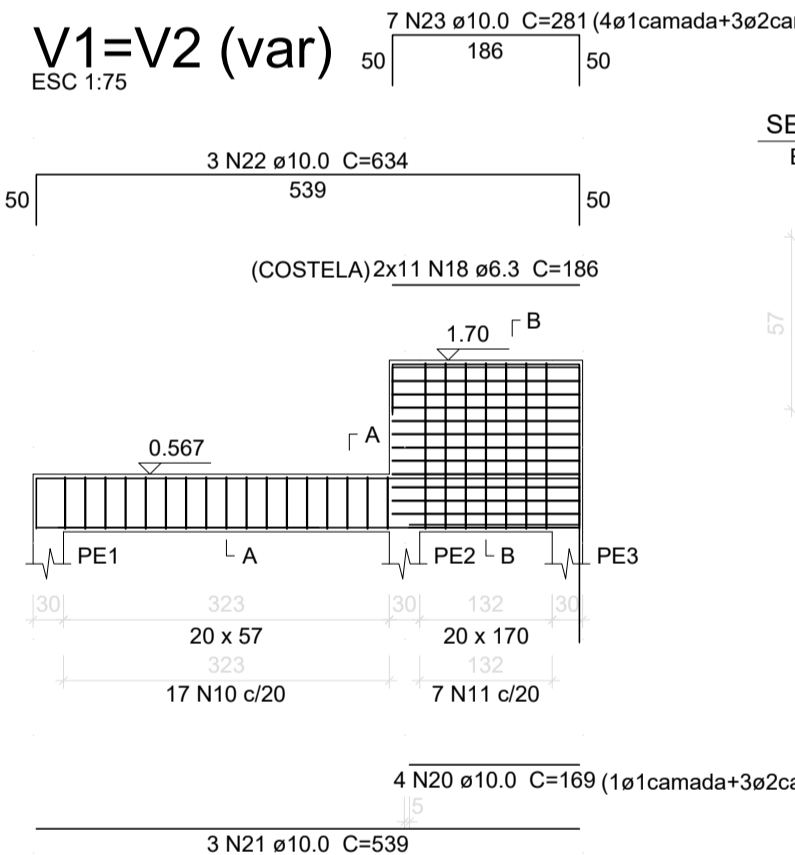
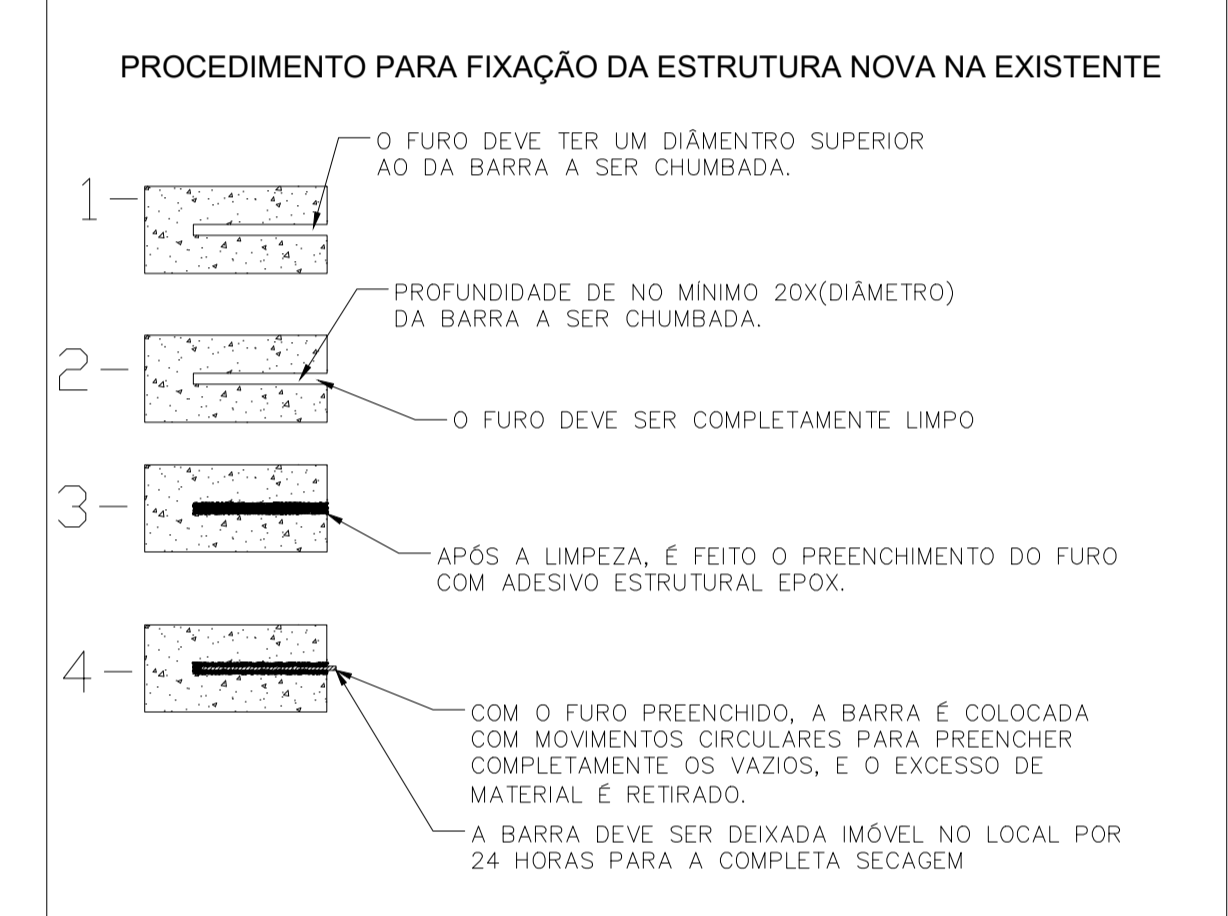

SEÇÃO A-A ESC 1:25

SEÇÃO B-B ESC 1:25

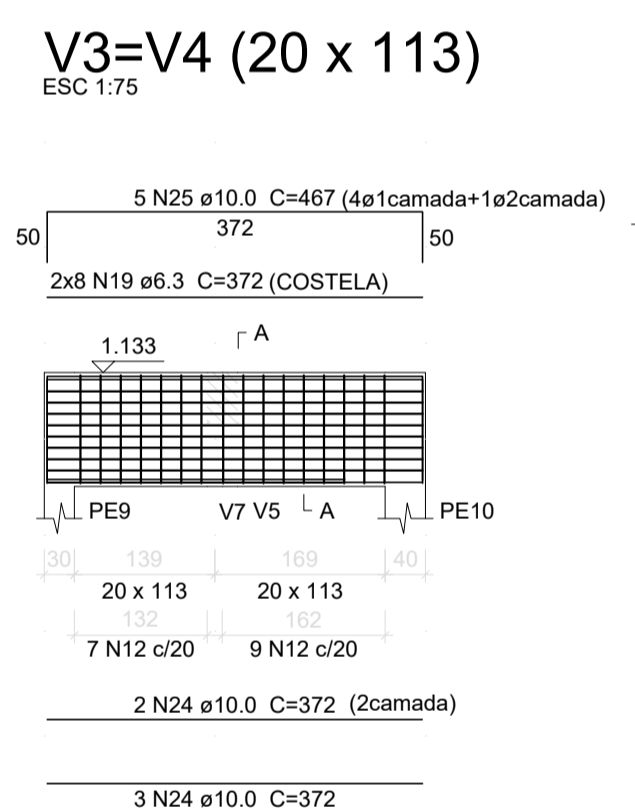

SEÇÃO A-A ESC 1:25

SEÇÃO B-B ESC 1:25

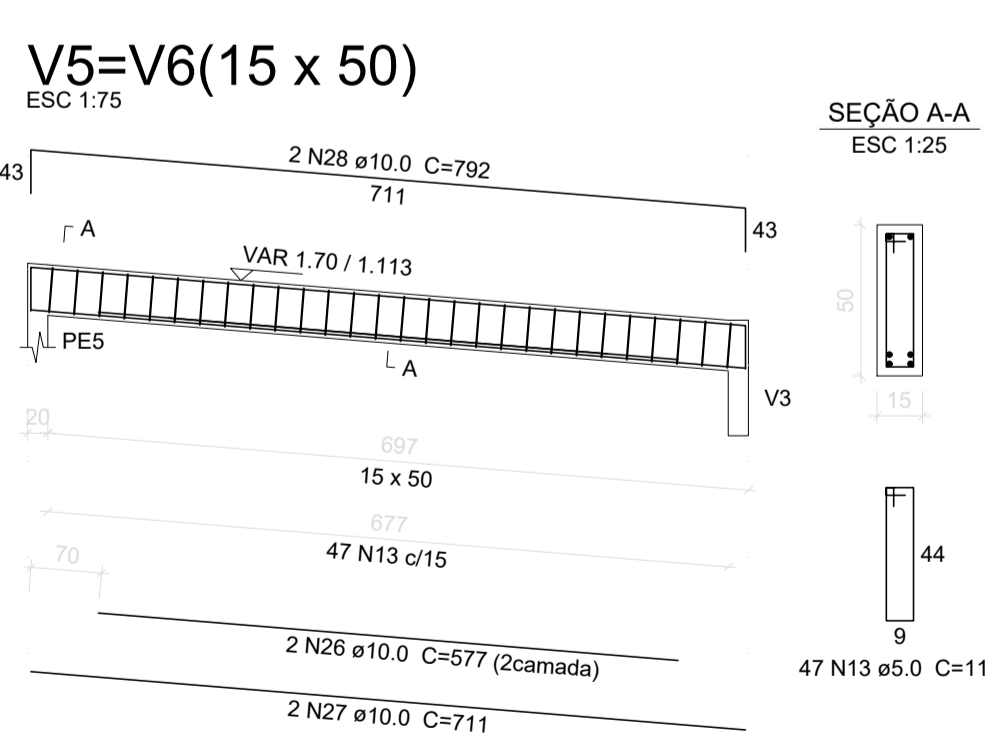

SEÇÃO A-A ESC 1:25

SEÇÃO B-B ESC 1:25

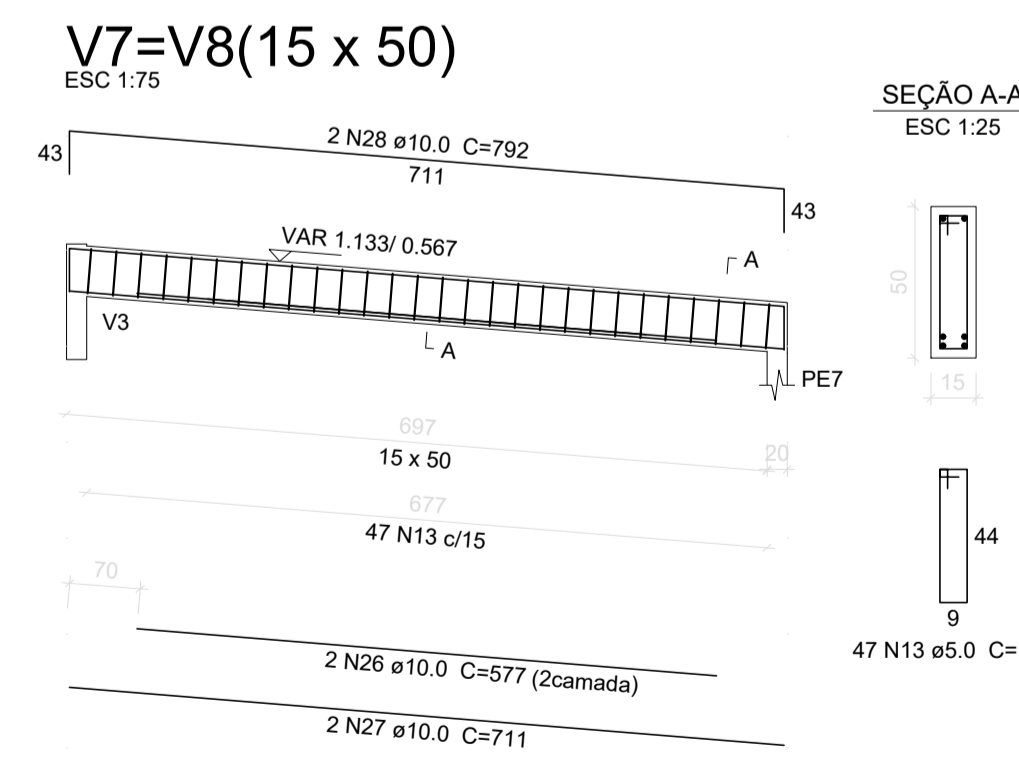

SEÇÃO A-A ESC 1:25

SEÇÃO B-B ESC 1:25

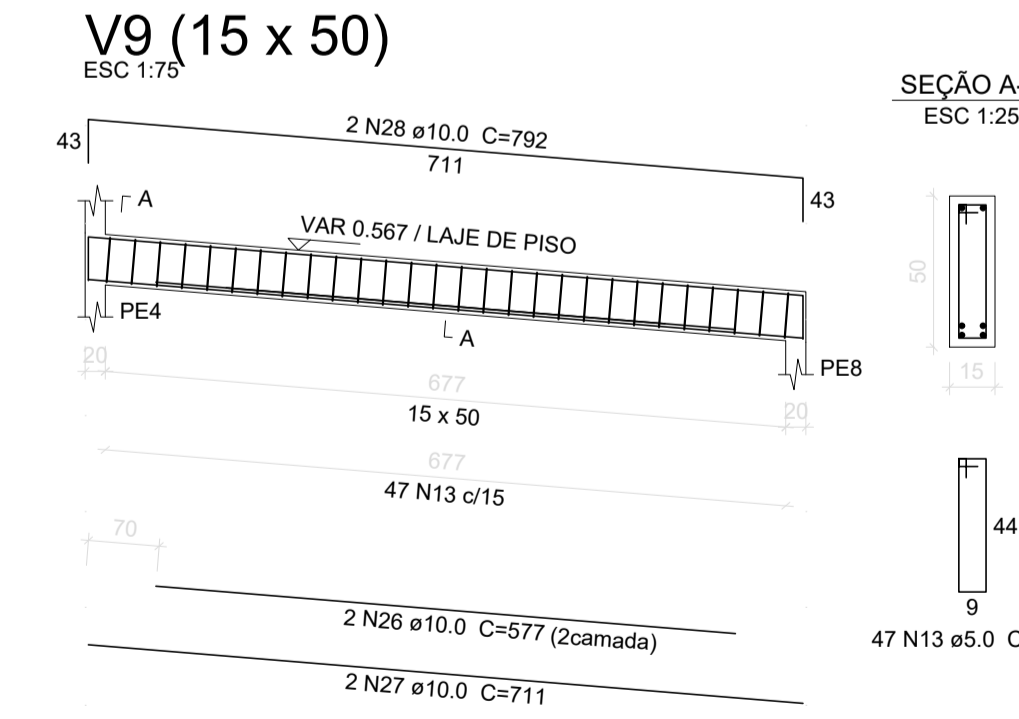

SEÇÃO A-A ESC 1:25

SEÇÃO B-B ESC 1:25

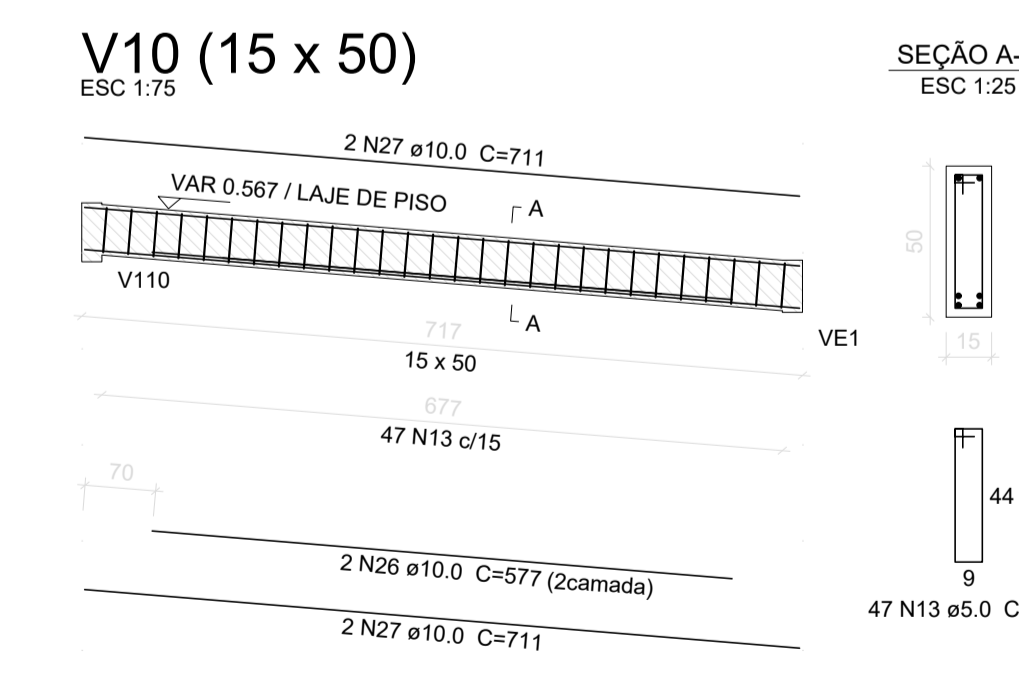

SEÇÃO A-A ESC 1:25

SEÇÃO B-B ESC 1:25

REV.	T.E.	DESCRIÇÃO	PROJ.	PROJ.	VER.	APR.	AUT.	DATA
03		MUDOU A NUMERAÇÃO						
02	B	REVISÃO GERAL	MOQ	MOQ	MGW	MGW	AMC	11/03/22
01	B	REVISÃO GERAL	MOQ	MOQ	MGW	MGW	AMC	18/02/22
00	B	EMIÇÃO INICIAL	MOQ	MOQ	MGW	MGW	AMC	20/12/21

REVISÕES		ASSINATURA	DATA
T.E.	TIPO DE EMISSÃO	(A) PRELIMINAR (B) PARA APROVAÇÃO (C) PARA CONHECIMENTO (D) PARA COTAÇÃO (E) PARA CONSTRUÇÃO (F) CONFORME COMPRADO (G) CONFORME CONSTRUÍDO (H) CANCELADO	
RT	ASSINATURA		DEZ/2021
PROJETISTA	MANOEL OTÁVIO QUARESMA SALOMÃO	CREA/MG: 211993/D	
PROJETISTA	MANOEL OTÁVIO QUARESMA SALOMÃO	CREA/MG: 211993/D	
SUPERVISOR	FABIOLA BATISTA PIRES	CREA/MG: 78.851/D	

**CONEPPI CONSULTORIA**

**PREFEITURA MUNICIPAL DE MURIAÉ**  
SECRETARIA DE EDUCAÇÃO

**PROJETO ESTRUTURAL**  
PROJETO EXECUTIVO  
BAIRRO SAFIRA  
ESCOLA MUNICIPAL SEBASTIÃO LAVIOLA  
RAMPA

ESCALA INDICADA

REV.: 02 N° OS-06/2021 38 FOLHA