

Detalhe S1  
escala 1:25

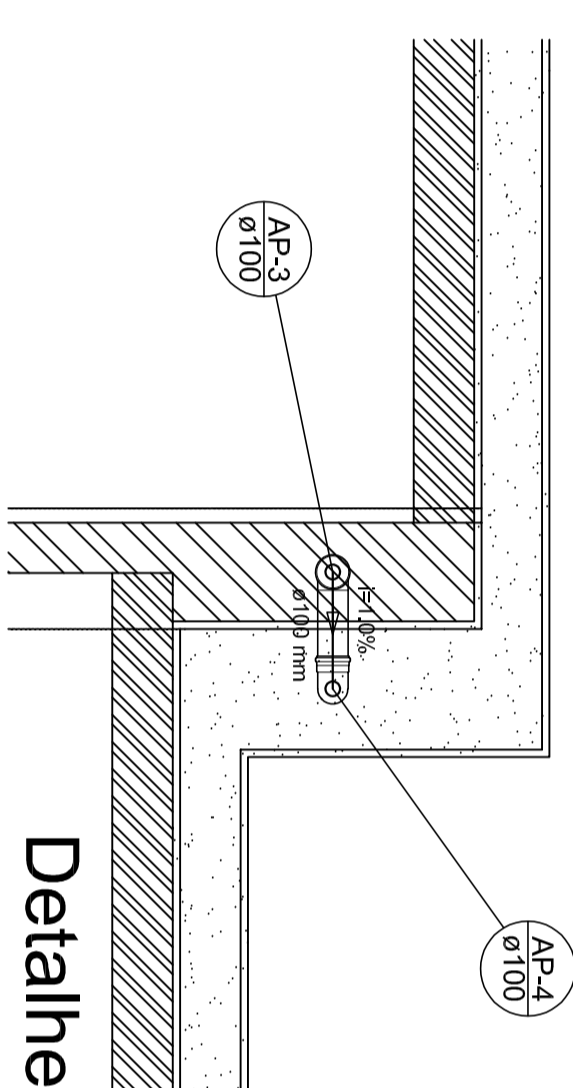

Detalhe S2  
escala 1:25

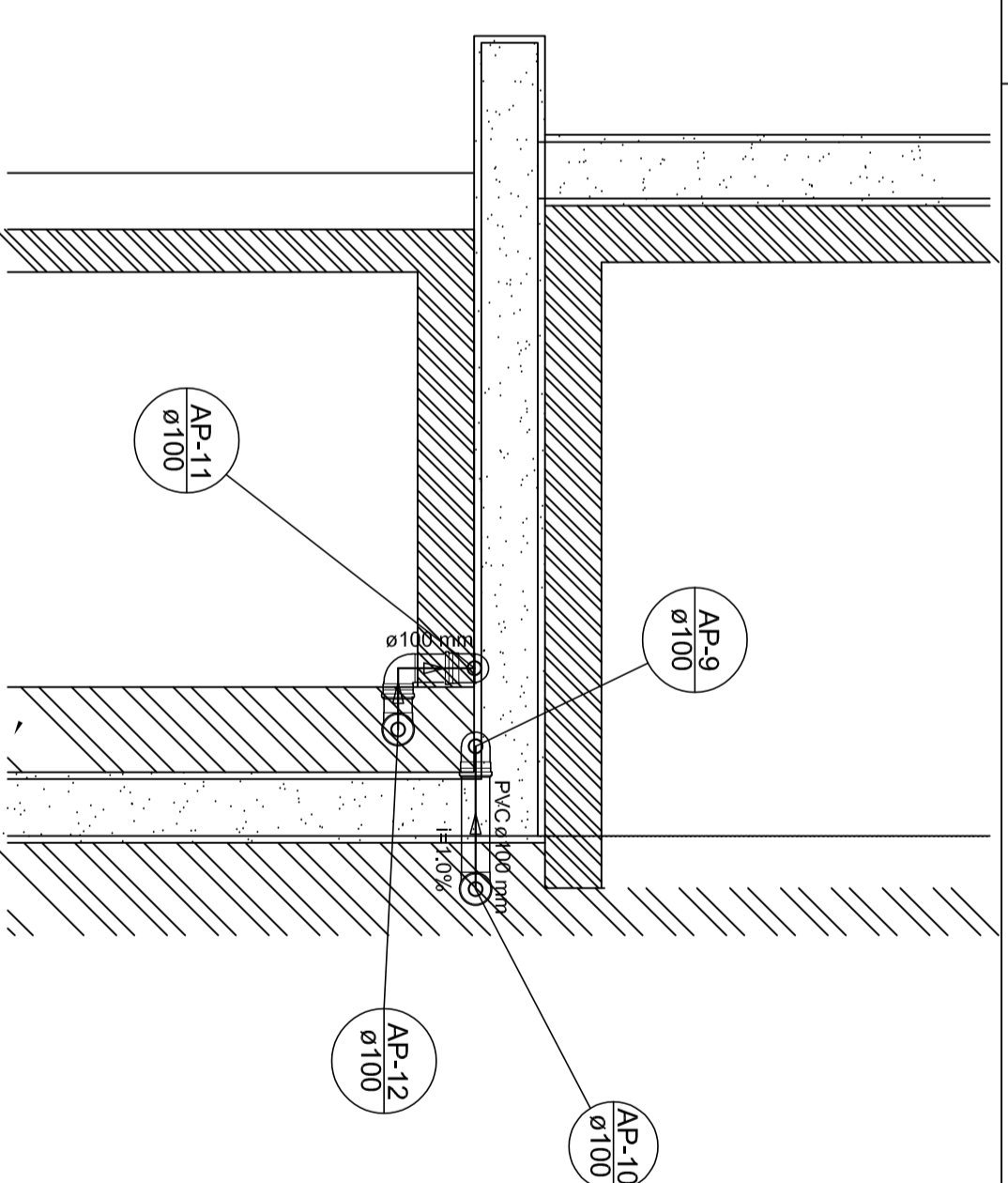

Detalhe S3  
escala 1:25

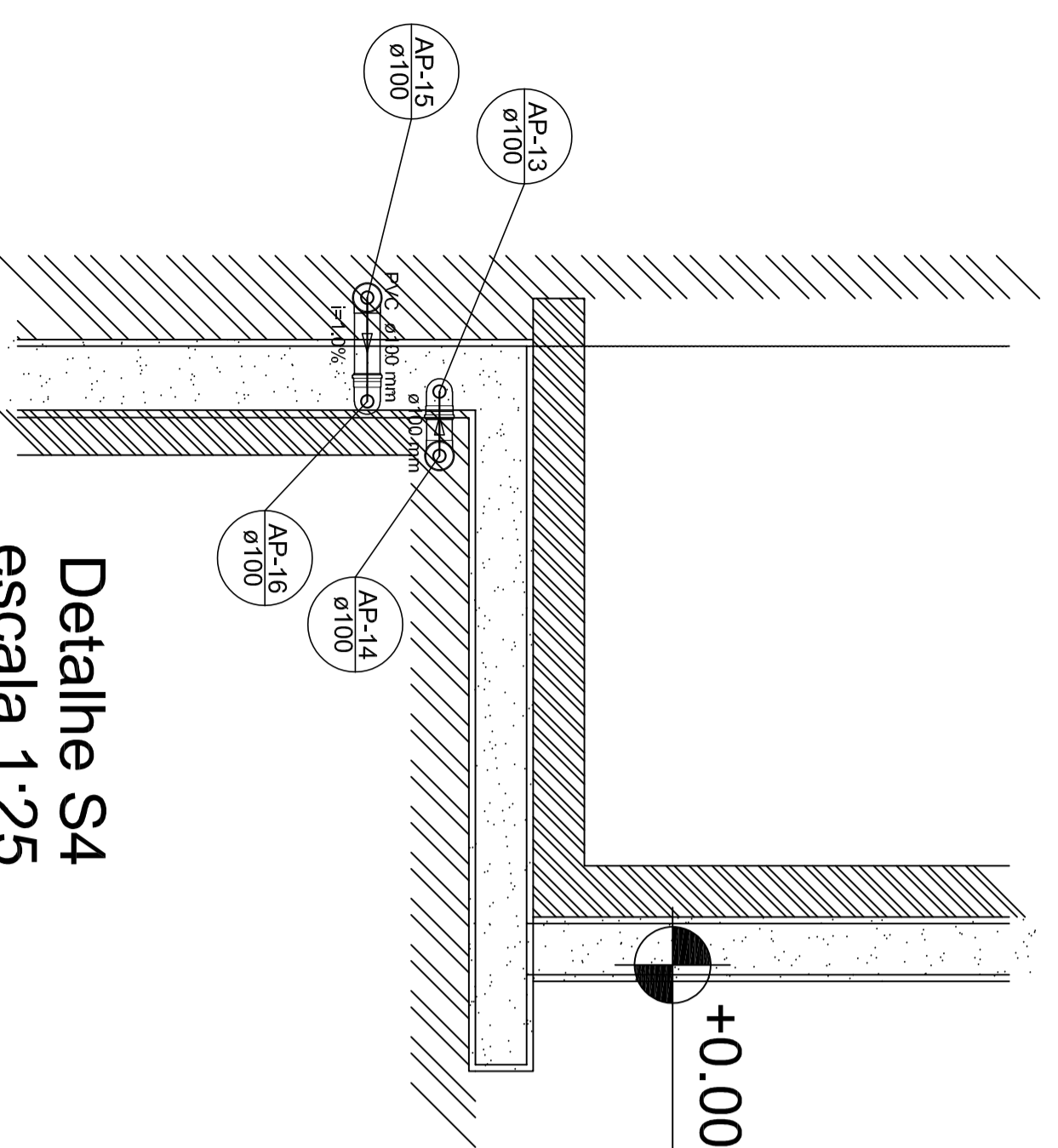

Detalhe S4  
escala 1:25

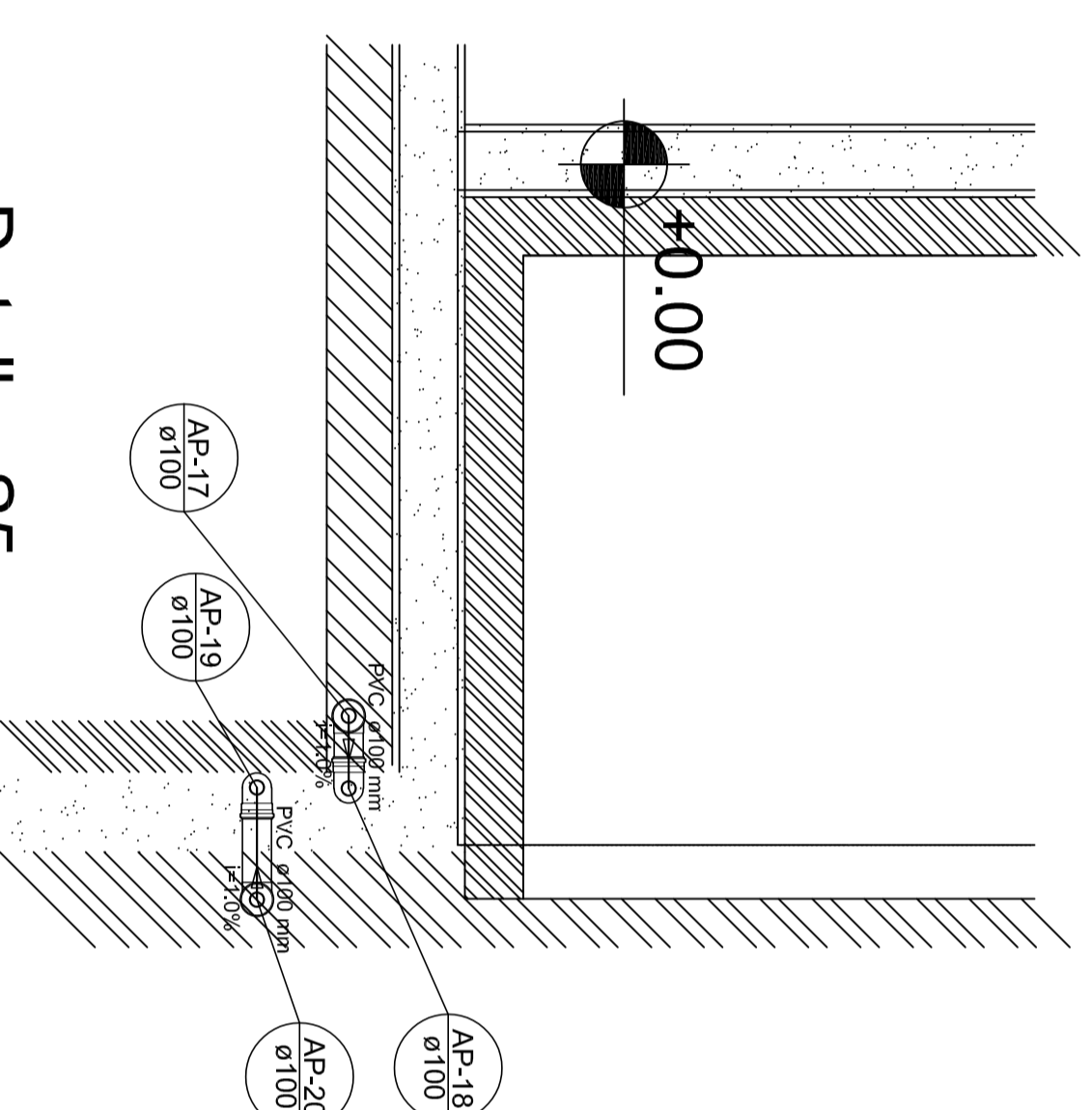

Detalhe S5  
escala 1:25

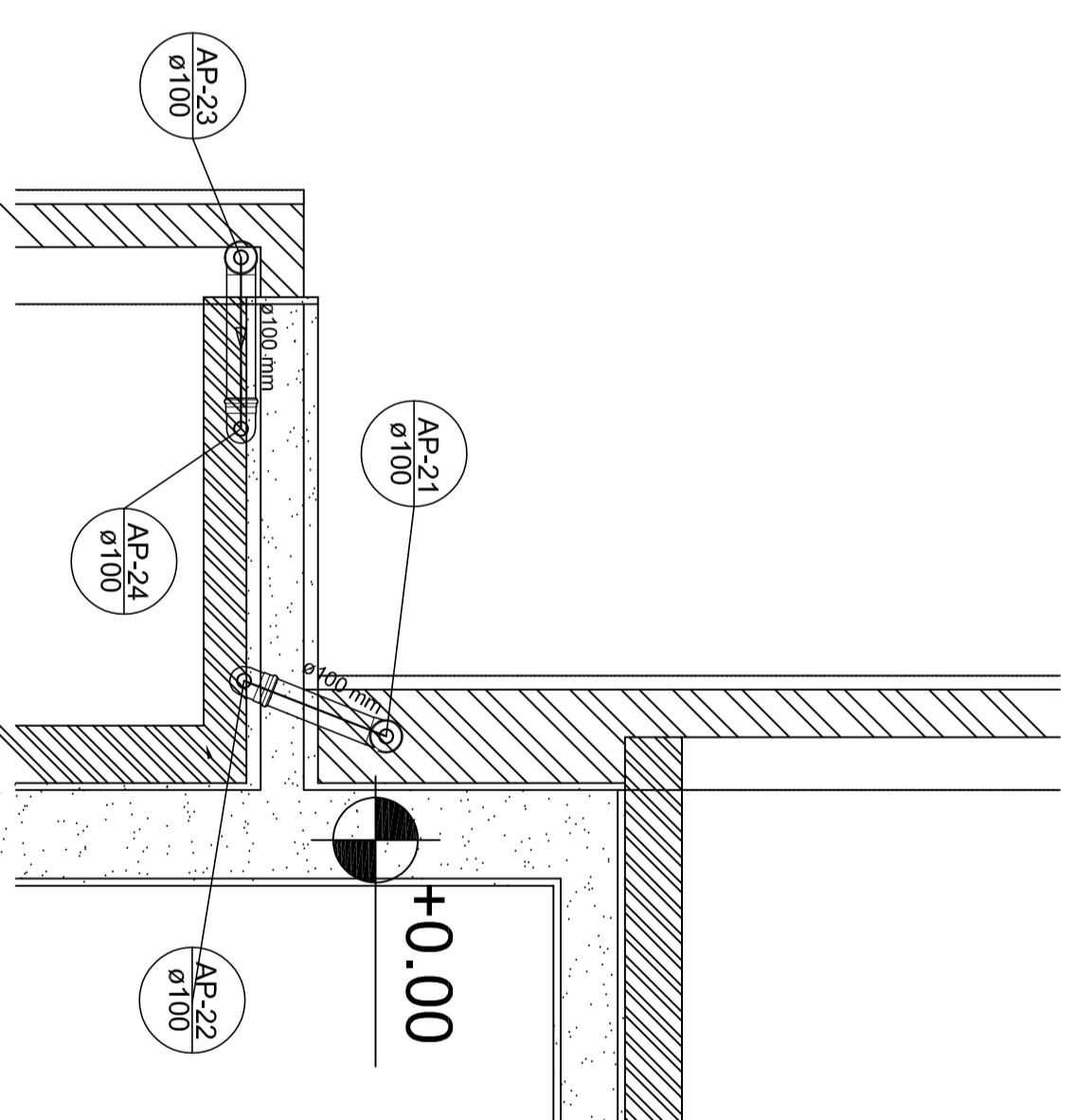

Detalhe S6  
escala 1:25

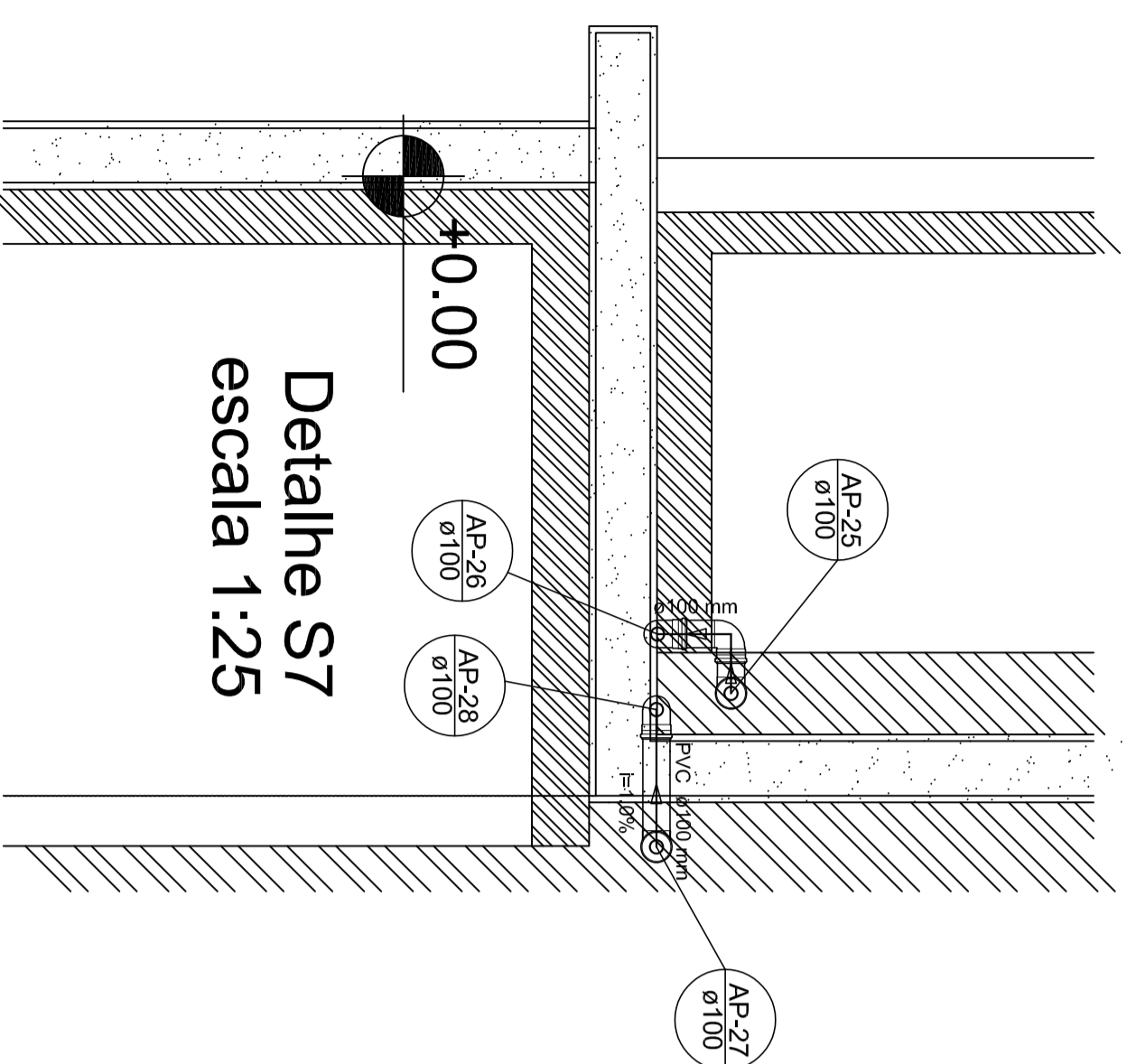

Detalhe S7  
escala 1:25

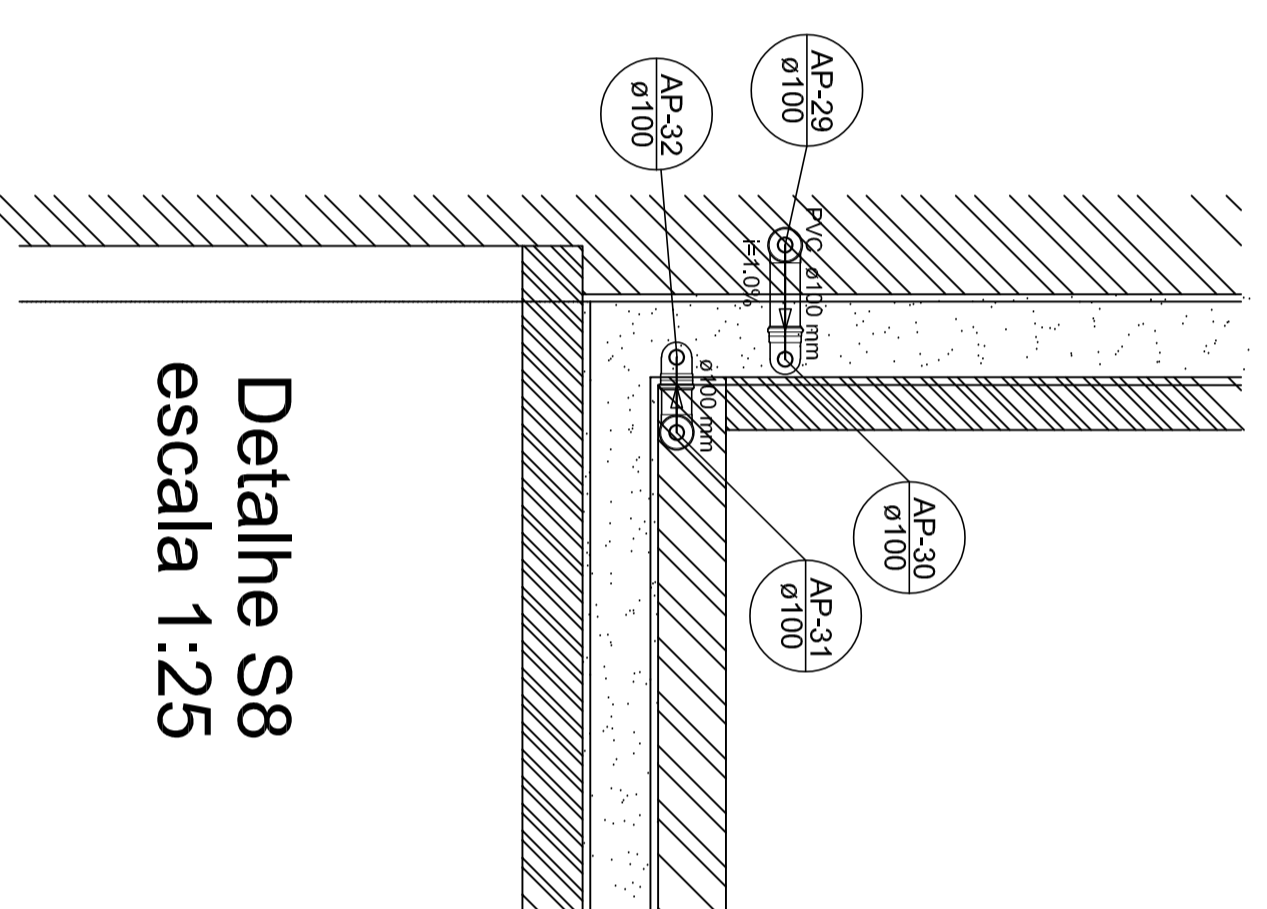

Detalhe S8  
escala 1:25

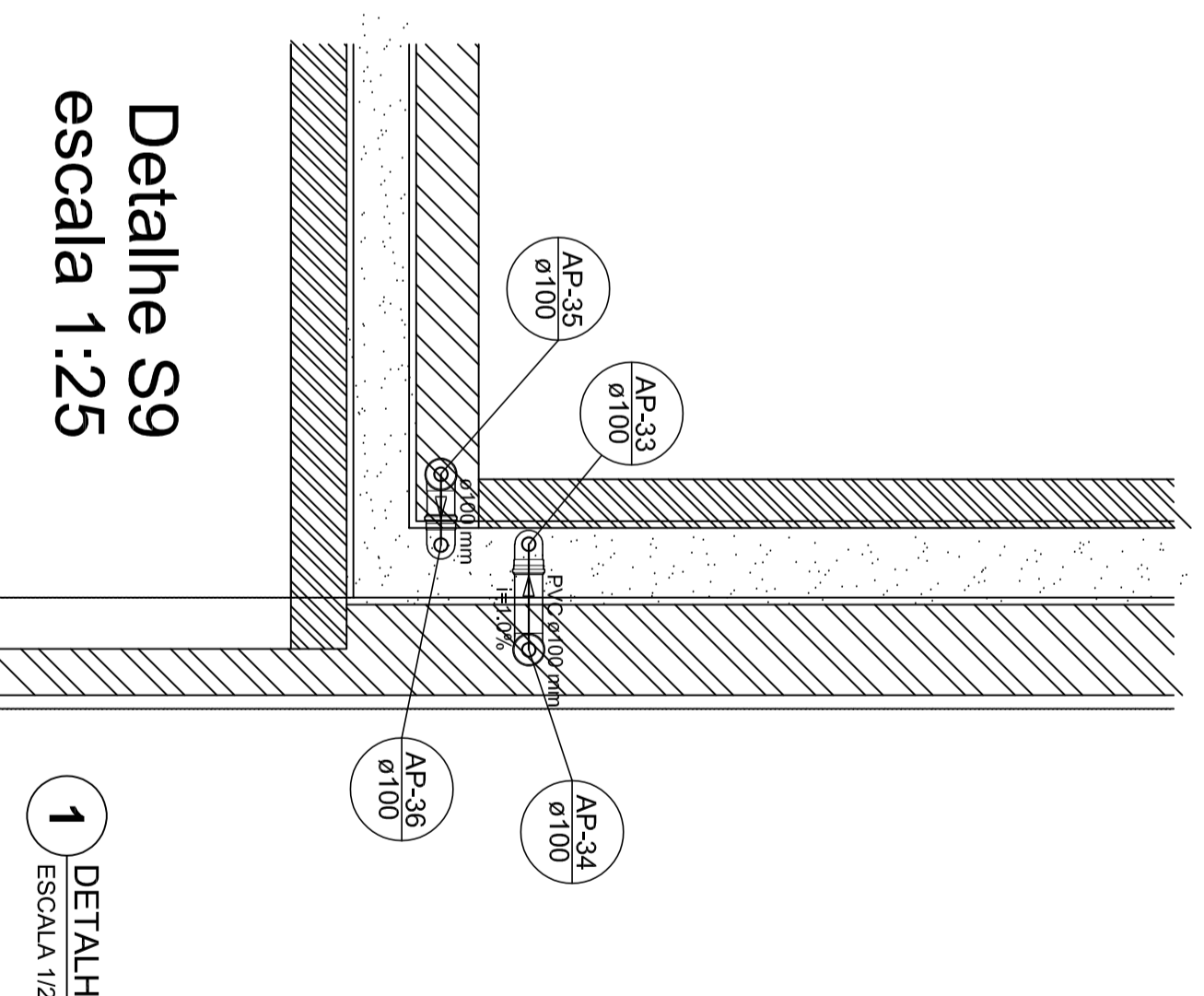

Detalhe S9  
escala 1:25

1 DETALHES  
ESCALA 1/25

LEGENDA	
	DETALHE S1 - PAREDE, LAJE E TUBULAÇÃO
	DETALHE S2 - PAREDE, LAJE E TUBULAÇÃO
	DETALHE S3 - PAREDE, LAJE E TUBULAÇÃO
	DETALHE S4 - PAREDE, LAJE E TUBULAÇÃO
	DETALHE S5 - PAREDE, LAJE E TUBULAÇÃO
	DETALHE S6 - PAREDE, LAJE E TUBULAÇÃO
	DETALHE S7 - PAREDE, LAJE E TUBULAÇÃO
	DETALHE S8 - PAREDE, LAJE E TUBULAÇÃO
	DETALHE S9 - PAREDE, LAJE E TUBULAÇÃO
	DETALHE S10 - PAREDE, LAJE E TUBULAÇÃO
	DETALHE S11 - PAREDE, LAJE E TUBULAÇÃO
	DETALHE S12 - PAREDE, LAJE E TUBULAÇÃO
	DETALHE S13 - PAREDE, LAJE E TUBULAÇÃO
	DETALHE S14 - PAREDE, LAJE E TUBULAÇÃO
	DETALHE S15 - PAREDE, LAJE E TUBULAÇÃO
	DETALHE S16 - PAREDE, LAJE E TUBULAÇÃO
	DETALHE S17 - PAREDE, LAJE E TUBULAÇÃO
	DETALHE S18 - PAREDE, LAJE E TUBULAÇÃO
	DETALHE S19 - PAREDE, LAJE E TUBULAÇÃO
	DETALHE S20 - PAREDE, LAJE E TUBULAÇÃO
	DETALHE S21 - PAREDE, LAJE E TUBULAÇÃO
	DETALHE S22 - PAREDE, LAJE E TUBULAÇÃO
	DETALHE S23 - PAREDE, LAJE E TUBULAÇÃO
	DETALHE S24 - PAREDE, LAJE E TUBULAÇÃO
	DETALHE S25 - PAREDE, LAJE E TUBULAÇÃO
	DETALHE S26 - PAREDE, LAJE E TUBULAÇÃO
	DETALHE S27 - PAREDE, LAJE E TUBULAÇÃO
	DETALHE S28 - PAREDE, LAJE E TUBULAÇÃO
	DETALHE S29 - PAREDE, LAJE E TUBULAÇÃO
	DETALHE S30 - PAREDE, LAJE E TUBULAÇÃO
	DETALHE S31 - PAREDE, LAJE E TUBULAÇÃO
	DETALHE S32 - PAREDE, LAJE E TUBULAÇÃO
	DETALHE S33 - PAREDE, LAJE E TUBULAÇÃO
	DETALHE S34 - PAREDE, LAJE E TUBULAÇÃO
	DETALHE S35 - PAREDE, LAJE E TUBULAÇÃO
	DETALHE S36 - PAREDE, LAJE E TUBULAÇÃO
	DETALHE S37 - PAREDE, LAJE E TUBULAÇÃO
	DETALHE S38 - PAREDE, LAJE E TUBULAÇÃO
	DETALHE S39 - PAREDE, LAJE E TUBULAÇÃO
	DETALHE S40 - PAREDE, LAJE E TUBULAÇÃO
	DETALHE S41 - PAREDE, LAJE E TUBULAÇÃO
	DETALHE S42 - PAREDE, LAJE E TUBULAÇÃO
	DETALHE S43 - PAREDE, LAJE E TUBULAÇÃO
	DETALHE S44 - PAREDE, LAJE E TUBULAÇÃO
	DETALHE S45 - PAREDE, LAJE E TUBULAÇÃO
	DETALHE S46 - PAREDE, LAJE E TUBULAÇÃO
	DETALHE S47 - PAREDE, LAJE E TUBULAÇÃO
	DETALHE S48 - PAREDE, LAJE E TUBULAÇÃO
	DETALHE S49 - PAREDE, LAJE E TUBULAÇÃO
	DETALHE S50 - PAREDE, LAJE E TUBULAÇÃO
	DETALHE S51 - PAREDE, LAJE E TUBULAÇÃO
	DETALHE S52 - PAREDE, LAJE E TUBULAÇÃO
	DETALHE S53 - PAREDE, LAJE E TUBULAÇÃO
	DETALHE S54 - PAREDE, LAJE E TUBULAÇÃO
	DETALHE S55 - PAREDE, LAJE E TUBULAÇÃO
	DETALHE S56 - PAREDE, LAJE E TUBULAÇÃO
	DETALHE S57 - PAREDE, LAJE E TUBULAÇÃO
	DETALHE S58 - PAREDE, LAJE E TUBULAÇÃO
	DETALHE S59 - PAREDE, LAJE E TUBULAÇÃO
	DETALHE S60 - PAREDE, LAJE E TUBULAÇÃO
	DETALHE S61 - PAREDE, LAJE E TUBULAÇÃO
	DETALHE S62 - PAREDE, LAJE E TUBULAÇÃO
	DETALHE S63 - PAREDE, LAJE E TUBULAÇÃO
	DETALHE S64 - PAREDE, LAJE E TUBULAÇÃO
	DETALHE S65 - PAREDE, LAJE E TUBULAÇÃO
	DETALHE S66 - PAREDE, LAJE E TUBULAÇÃO
	DETALHE S67 - PAREDE, LAJE E TUBULAÇÃO
	DETALHE S68 - PAREDE, LAJE E TUBULAÇÃO
	DETALHE S69 - PAREDE, LAJE E TUBULAÇÃO
	DETALHE S70 - PAREDE, LAJE E TUBULAÇÃO
	DETALHE S71 - PAREDE, LAJE E TUBULAÇÃO
	DETALHE S72 - PAREDE, LAJE E TUBULAÇÃO
	DETALHE S73 - PAREDE, LAJE E TUBULAÇÃO
	DETALHE S74 - PAREDE, LAJE E TUBULAÇÃO
	DETALHE S75 - PAREDE, LAJE E TUBULAÇÃO
	DETALHE S76 - PAREDE, LAJE E TUBULAÇÃO
	DETALHE S77 - PAREDE, LAJE E TUBULAÇÃO
	DETALHE S78 - PAREDE, LAJE E TUBULAÇÃO
	DETALHE S79 - PAREDE, LAJE E TUBULAÇÃO
	DETALHE S80 - PAREDE, LAJE E TUBULAÇÃO
	DETALHE S81 - PAREDE, LAJE E TUBULAÇÃO
	DETALHE S82 - PAREDE, LAJE E TUBULAÇÃO
	DETALHE S83 - PAREDE, LAJE E TUBULAÇÃO
	DETALHE S84 - PAREDE, LAJE E TUBULAÇÃO
	DETALHE S85 - PAREDE, LAJE E TUBULAÇÃO
	DETALHE S86 - PAREDE, LAJE E TUBULAÇÃO
	DETALHE S87 - PAREDE, LAJE E TUBULAÇÃO
	DETALHE S88 - PAREDE, LAJE E TUBULAÇÃO
	DETALHE S89 - PAREDE, LAJE E TUBULAÇÃO
	DETALHE S90 - PAREDE, LAJE E TUBULAÇÃO
	DETALHE S91 - PAREDE, LAJE E TUBULAÇÃO
	DETALHE S92 - PAREDE, LAJE E TUBULAÇÃO
	DETALHE S93 - PAREDE, LAJE E TUBULAÇÃO
	DETALHE S94 - PAREDE, LAJE E TUBULAÇÃO
	DETALHE S95 - PAREDE, LAJE E TUBULAÇÃO
	DETALHE S96 - PAREDE, LAJE E TUBULAÇÃO
	DETALHE S97 - PAREDE, LAJE E TUBULAÇÃO
	DETALHE S98 - PAREDE, LAJE E TUBULAÇÃO
	DETALHE S99 - PAREDE, LAJE E TUBULAÇÃO
	DETALHE S100 - PAREDE, LAJE E TUBULAÇÃO

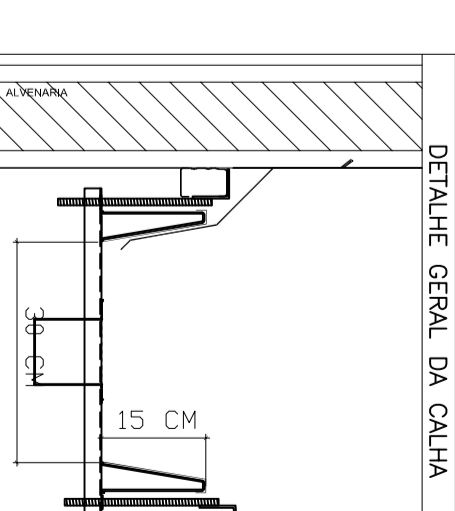

NOTAS

- EXECUTAR ESTE PROJETO JUNTAMENTE COM O PROJETO ESTRUTURAL.
- OBRAS DE INSTALAÇÃO DE TUBULAÇÕES DEVIDO AOS LIMITES ESTABELECIDOS PELA NBR 6123/2018.
- ALTERAÇÕES NESTE PROJETO SOMENTE COM AUTORIZAÇÃO EXPRESSA DO FINEE.

REFERÊNCIAS

- MEMORIAL DESCRITIVO E ESPECIFICAÇÕES TÉCNICAS

Nº	DATA	DESCRIÇÃO
02	JAN/2017	Atualização do projeto para o equipamento, altura da instalação nos sanitários, cor das paredes dos sanitários e altura da porta PKI.
01	JUL/2016	Atuação na obra - shift para tubulação hidráulica e desbarrido, alteração da altura da platibanda.

**FNDE** Fundação Nacional de Desenvolvimento da Educação

Ministério da Educação

PROJETO PADRÃO - FNDE

PROPRIETÁRIO: PREFEITURA MUNICIPAL DE MURIAE

ENDEREÇO: RUA 08 LOTES DE 03 A 14 DA QUADRA N. LOTEAMENTO DORNELAS II

MUNICÍPIO - UF: MURIAE - MS.

Carlos Bruno Pedrosa  
RESP. TÉCNICO E AUTOR DO PROJETO

CREA/PF: 2110610

PREFEITURA MUNICIPAL DE MURIAE

DUPO

CREA

RA

OBSERVAÇÕES:

PROGRAMA PROINFÂNCIA - PROJETO TIPO 1

PROJETO DE INSTALAÇÕES

COORDENADOR	REDE PLUVIAL	PRINCIPA
CGEST - Coordenação Geral de Infraestrutura Educacional	DETALHES PLANTA DE COBERTURA	HAP
FORMATO A1 (81x119x84)	REDAÇÃO R-01 R-01 R-02	03/04
	ESCALA INDICADA	
	DATA EMISSÃO	
	JAN/2017	